

# 江西省政府采购公开招标文件 示范文本（2026·1修订版）

（货物类）

项目名称：修水县南圳综合高中二期建设家具  
采购项目

项目编号：JXDS-XSZC-2026GK-004



江西鼎盛招投标代理有限公司

江西·修水

# 目 录

第一章 投标邀请 .....	1
一、项目基本情况 .....	1
二、投标人的资格要求 .....	1
三、获取招标文件 .....	3
四、提交投标文件截止时间、开标时间和地点 .....	3
五、公告期限 .....	3
六、其他补充事宜 .....	3
七、对本次招标提出询问，请按以下方式联系 .....	4
第二章 投标人须知 .....	5
一、投标人须知前附表 .....	5
二、招 标 .....	13
1. 适用范围 .....	13
2. 定义 .....	13
3. 合格投标人 .....	13
4. 投标费用 .....	13
5. 投标人代表 .....	14
6. 招标文件的构成 .....	14
7. 投标人应当提交的资格、资信证明文件 .....	14
8. 为落实政府采购政策，采购标的需满足的要求，以及投标人须提供的证明材料 .....	15
9. 采购需求标准 .....	19
10. 招标文件的修改 .....	20
三、投 标 .....	20
11. 投标文件的编制 .....	20
12. 投标文件计量单位 .....	20
13. 提供相同品牌产品的不同投标人参加同一合同项下投标的，参加评标、获得中标人推荐资格的认定 .....	21
14. 投标文件的构成 .....	21
15. 投标报价 .....	21
16. 投标保证金 .....	22
17. 投标有效期 .....	23
18. 投标文件的递交 .....	23
19. 分包的规定 .....	24
20. 恶意串通等行为的处理及串通投标情形的认定 .....	24
四、开标 .....	25
21. 开标 .....	25
五、评标 .....	25
22. 评标 .....	25
23. 评标方法和评标标准 .....	28
六、意外情况的情形和处理 .....	28
24. 意外情况的情形 .....	28
25. 意外情况的处理 .....	29
七、中标和合同 .....	29
26. 中标人的确定 .....	29
27. 中标结果公告 .....	29
28. 履约保证金 .....	29
29. 签订合同 .....	29
八、询问和质疑 .....	30
30. 询问 .....	30
31. 质疑 .....	30

九、其他事项 .....	31
32. 采购代理服务费 .....	31
33. 适用法律 .....	31
34. 解释权 .....	31
第三章 拟签订的合同文本（参考格式） .....	32
第四章 投标文件格式 .....	35
格式 1. 投标书 .....	36
格式 2. 开标一览表 .....	37
格式 3. 分项报价表 .....	37
格式 4. 开标一览明细表 .....	38
格式 5. 技术需求响应/偏离表 .....	40
格式 6. 商务条件响应/偏离表 .....	41
格式 7. 投标人应当提交的资格证明文件 .....	42
格式 7-1 江西省政府采购供应商资格信用承诺函 .....	43
格式 7-2 法定代表人授权书 .....	46
格式 7-3 投标人的资格声明 .....	48
格式 7-4 投标保证金凭证 .....	49
格式 7-5 制造商出具的授权函（适用于进口产品参加投标） .....	50
格式 7-6 联合体协议（适用于联合体投标） .....	51
格式 7-7 本项目的特定资格证明材料 .....	52
8. 为落实政府采购政策投标人须提供的证明材料 .....	53
格式 8-1 中小企业声明（货物） .....	54
格式 8-2 省级以上监狱管理局、戒毒管理局（含新疆生产建设兵团）出具的属于监狱企业证明文件 .....	59
格式 8-3 残疾人福利性单位声明函 .....	60
格式 8-4 采购的产品如属于政府强制采购节能产品的，投标文件中必须提供国家确定的认证机构出具的、处于有效期之内的节能产品认证证书（扫描件） .....	61
格式 8-5 本国产品标准的声明函 .....	62
格式 8-6 关于符合本国产品标准的成本占比承诺函【如有】 .....	63
9. 技术文件 .....	64
10. 与技术、商务等评审计分有关的资料 .....	65
第五章 货物需求表及采购需求 .....	66
一、货物需求表 .....	66
二、采购需求 .....	67
第六章 评标方法 .....	68

# 第一章 投标邀请

修水县南圳综合高中二期建设家具采购项目的潜在投标人应在江西省公共资源交易平台确认并获取招标文件，并于2026年06月11日10点30分（北京时间）前提交投标文件。

## 一、项目基本情况

项目编号：JXDS-XSZC-2026GK-004

项目名称：修水县南圳综合高中二期建设家具采购项目

预算金额：250.97472万元人民币

最高限价（如有）：238.425984万元人民币

采购需求：

采购条目编号	采购条目名称	数量	单位	采购预算 (元人民币)
修购[2026]J10100160	修水县南圳综合高中二期建设家具采购项目	1	批	2509747.2元

合同履行期限：自合同签订起40日历天

本项目是否接受联合体投标： 是  否

## 二、投标人的资格要求

1. 满足《中华人民共和国政府采购法》第二十二条规定：

- 1.1 具有独立承担民事责任的能力；
- 1.2 具有良好的商业信誉和健全的财务会计制度；
- 1.3 具有履行合同所必需的设备和专业技术能力；
- 1.4 有依法缴纳税收和社会保障资金的良好记录；
- 1.5 参加政府采购活动前三年内, 在经营活动中没有重大违法记录；
- 1.6 法律、行政法规规定的其他条件。

2. 单位负责人为同一人或者存在直接控股、管理关系的不同投标人，不得参加

同一合同项下的采购活动。为本采购项目提供整体设计、规范编制或者项目管理、监理、检测等服务的，不得参加本项目的政府采购活动。

3. 投标人被“信用中国”网站列入失信被执行人或重大税收违法失信主体名单、或被“中国政府采购网”网站列入政府采购严重违法失信行为记录名单（处罚期限尚未届满的）的，不得参加本项目的政府采购活动。

4. 落实政府采购政策需满足的资格要求：

4.1 中小企业政策

■ 本项目不专门面向中小企业采购。

4.2 如本项目采购的产品属于政府强制采购节能产品的，投标文件中必须提供《参与实施政府采购节能产品认证机构名录》中的对应产品认证机构出具的节能产品认证证书；

5. 本项目的特定资格要求： 无

### 三、获取招标文件

时间： 2026年05月22日至2026年05月28日，每天上午08:00至12:00，下午14:30至17:30（北京时间，法定节假日除外）

地点：江西省公共资源交易平台（网址：<https://www.jxsggzy.cn>）

方式：网上确认和下载招标文件。（详见其他补充事宜）

### 四、提交投标文件截止时间、开标时间和地点

2026年06月11日10点30分（北京时间）

地点：江西省公共资源交易平台（网址：<https://www.jxsggzy.cn>）不见面开标系统

### 五、公告期限

自本公告发布之日起5个工作日。

### 六、其他补充事宜

1. 潜在投标人必须在江西省公共资源交易平台（网址：<https://www.jxsggzy.cn>）注册并办理江西省CA数字证书和电子签章。具体要求详见“江西省公共资源交易平台-服务指南-投标单位”（网址：

<https://www.jxsggzy.cn>)。潜在投标人未使用本单位 CA 数字证书在江西省公共资源交易平台下载招标文件的，视为未获取招标文件，不得参加本项目的投标活动；

2.  本项目采用“见面方式开标”，投标人授权代表须携带CA证书于投标截止时间之前递交至开标地点并进行签到，逾期送达的视为放弃投标。

本项目采用“不见面开标”系统开标，投标人无需到达开标现场，投标人应在投标截止时间前1小时内进入江西省公共资源交易平台-不见面开标大厅进行线上签到（具体操作详见《江西省公共资源交易中心不见面开标系统投标人操作手册（政府采购）》（网址：<https://www.jxsggzy.cn>）。注意事项详见招标文件第二章；投标人应仔细阅读有关不见面开标的内容，如有疑问请联系新点工作人员，联系电话：400-998-0000；

3.  本项目采购国内产品，不允许提供进口产品参与采购活动；

4. 本项目需要落实的政府采购政策：节约能源，保护环境，促进中小企业发展，支持监狱、戒毒企业发展，促进残疾人就业、本国产品等政府采购政策（不适用者除外）。

5. 本项目是否采用远程异地评标：是 否

## 七、对本次招标提出询问，请按以下方式联系

### 1. 采购人信息

名称：修水县南圳职业高中

地址：修水县竹坪南圳新区

联系方式：18170278919

### 2. 采购代理机构信息

名称：江西鼎盛招投标代理咨询有限公司

地址：修水县茶博城2栋109

项目联系人：刘先生

电话：18507024367

电子函件：369612070@QQ.com

## 第二章 投标人须知

### 一、投标人须知前附表

本表是对投标人须知的具体补充和修改，如有矛盾，均以本表为准。

标记☑的选项意为适用于本项目，标记☐的选项意为不适用于本项目。

条款号	条目	内 容
1.1	项目名称及 项目编号	详见“第一章 投标邀请 ”
2.1	采购人	详见“第一章 投标邀请 ”
2.2	采购代理 机构	详见“第一章 投标邀请 ”
3.2.1	联合体投标	本项目是否接受联合体投标：详见“第一章 投标邀请 ” (接受联合体投标的，除联合体协议和招标文件特殊要求外，招标文件中要求盖章或签字处仅需联合体牵头单位盖章或签字。)
7	资格、资信 证明文件	<b>投标人应当提交的资格、资信证明文件</b> (1) 合格的投标人资格证明文件：详见第四章 投标文件格式“资格证明文件”。 (2) 信用查询：采购人或者采购代理机构在资格审查结束前，对投标人进行信用查询。 ①查询渠道：通过“信用中国”网站（www.creditchina.gov.cn）、中国政府采购网（www.ccgp.gov.cn）进行查询； ②查询截止时点：资格审查结束前； ③查询记录和证据留存方式：在查询网站中直接打印查询记录，截图另存为电子文档作为评审资料保存； ④信用信息的使用规则：对被列入失信被执行人、重大税收违法失信主体、政府采购严重违法失信行为记录名单及其他不符合《中华人民共和国政府采购法》第二十二条规定条件的投标人，拒绝其参与政府采购活动。两个以上的自然人、法人或者其他组织组成一个联合体，以一个投标人的身份共同参加政府采购活动的

		<p>，应当对所有联合体成员进行信用记录查询，联合体成员存在不良信用记录（被列入失信被执行人、重大税收违法失信主体、政府采购严重违法失信行为记录名单及其他不符合《中华人民共和国政府采购法》第二十二条规定条件的投标人）的，视同联合体存在不良信用记录。（如在上述网站查询结果均显示没有相关记录，视为不存在上述不良信用记录）</p>
8.4	落实中小企业政策	<p>1. 本项目采购的标的物对应的制造商是中小企业的，中小企业划分标准所属行业为：<u>工业</u>；</p> <p>2. 如果一个采购项目或采购包含有多个采购标的的，则每个采购标的均应按照中小企业划分标准所属行业，执行中小企业扶持政策时，针对每个采购标的物所属行业为“××”</p> <p>3. 在货物采购项目中，不对其中涉及的服务的承接商作出要求。</p> <p>4. 对小、微型企业和监狱企业、残疾人福利性单位的报价给予<u>10</u>%比例的扣除，用扣除后的价格参与评审。（适用于非专门面向或未预留份额专门面向中小企业采购包，如专门面向或预留份额专门面向中小企业采购不享受价格评审优惠。）</p>
8.6	本国产品政策	<p>本国产品标准适用于货物，包括政府采购货物项目和服务项目中涉及的货物。适用本国产品标准的货物具体是指《政府采购品目分类目录》中的货物类产品，但不包括其中的房屋和构筑物，文物和陈列品，图书和档案，特种动植物，农林牧渔业产品，矿与矿物，电力、城市燃气、蒸汽和热水、水，食品、饮料和烟草原料，无形资产。</p> <p><input checked="" type="checkbox"/> 适用</p> <p><b>单一产品采购包。</b>既有本国产品又有非本国产品参与竞争的，依法对本国产品给予价格评审优惠，对本国产品的报价给予20%的价格扣除，用扣除后的价格参与评审。（证明材料提供《关于符合本国产品标准的声明函》或财政部会同有关部门规定的有关证明文件（如有），格式详见第四章。）</p> <p><b>多产品采购包。</b>投标人为本采购项目或者采购包提供的符合本国</p>

		<p>产品标准的产品成本之和占该投标人提供的全部产品成本之和的比例达到80%以上时，依法对该投标人提供的全部产品给予价格评审优惠，即对该投标人提供的全部产品的总报价给予20%的价格扣除，用扣除后的价格参与评审，未达到80%的，不享受价格评审优惠。（证明材料提供《关于符合本国产品标准的声明函》或财政部会同有关部门规定的有关证明文件（如有）、《关于符合本国产品标准的成本占比承诺函》，格式详见第四章）</p> <p><b>★未提供《关于符合本国产品标准的声明函》或财政部会同有关部门规定的有关证明文件（如有），一律视为非本国产品！！</b></p> <p><b>证明材料未提供、提供不完整、不足以证明或不符合要求的，不享受相应政策。</b></p> <p><input type="checkbox"/> 不适用</p>
13	中标人推荐资格的认定	<p><input checked="" type="checkbox"/>采用综合评分法的项目，提供核心产品品牌相同的且通过资格审查、符合性审查的不同投标人参加同一合同项下投标的，评审得分相同的按第<u>  3  </u>种办法确定一个投标人获得中标人推荐资格：</p> <p>（1）直接确定为投标报价最低者；</p> <p>（2）由采购人确定：_____</p> <p>（3）由评标委员会采用随机抽取的方式确定。</p>
13.3	核心产品	<p><u>非单一产品采购项目，核心产品为：公寓组合床、实木床、实木柜。</u></p>
16	投标保证金	<input checked="" type="checkbox"/> 不适用
17	投标有效期	从提交投标文件的截止之日起 <u>90</u> 天
18	投标截止时间	<p>投标截止时间：详见“第一章 投标邀请”</p> <p>加盖电子签章的电子版投标文件必须在投标截止时间前上传到江西省公共资源交易平台；投标人未在投标截止时间前进行网上签到的或未在规定时间内使用 CA 数字证书完成解密投标文件的，<b>投标无效。</b></p>

18.4	原件及样品	本项目是否要求提供原件： <input type="checkbox"/> 是 <input checked="" type="checkbox"/> 否 原件提供要求：_____ 本项目是否要求提供样品： <input type="checkbox"/> 是 <input checked="" type="checkbox"/> 否 样品提供要求：_____
19	分包	本项目是否允许分包： <input checked="" type="checkbox"/> 不允许
21	开标时间及地点	<p>开标时间：详见“第一章 投标邀请”</p> <p>开标地点：详见“第一章 投标邀请”</p> <p>不见面开标特别事项说明（此处为采用不见面开标方式的说明，采用见面开标方式可将此段内容删除）：</p> <p>1、本项目采用“不见面开标”系统开标，投标人无需到达开标现场，投标人应在投标截止时间前1小时内进入江西省公共资源交易平台-不见面开标大厅进行线上签到，未按时签到视为自动放弃投标，将退回其投标文件。</p> <p>2、投标截止时间后，采购代理机构将在系统内公布投标人名单，然后通过网上开标系统发出投标文件解密的指令；在宣布开始解密后 30 分钟内必须完成解密，投标人在各自地点按“网上开标系统”提示自行实施远程解密，参加网上在线开标活动。</p> <p>3、开评标全过程中，各投标人参与远程交互的授权委托人或法定代表人应始终保持为同一人，中途不得更换，在解密、澄清、提疑、传送文件等特殊情况下需要交互时，投标人一端参与交互的人员将均被视为是投标人的授权委托人或法定代表人，投标人不得以不承认交互人员的资格或身份等为借口抵赖推脱，投标人自行承担随意更换人员所导致的一切后果。授权委托人或法定代表人应当熟练的操作新点系统且在项目开评标期间保持在线状态，随时通过“不见面开标”系统接收评标委员会的询标等信息，并在“互动交流”中对询标内容进行回复（自询标内容发出起 20 分钟内完成回复），否则视为放弃解释说明的权利且完全认可专家的意见，因业务不熟悉而导致的一切后果由投标人自行承担。</p> <p>3.1 投标人需提前调试所用电脑环境，下载安装视频播放控件、</p>

	<p>谷歌浏览器和驱动安装包，（下载地址：<a href="https://ggzy.jiangxi.gov.cn/fwzn/007001/007001003/20230504/0e883d3d-bca0-434c-a898-f1ff4bb446b1.html">https://ggzy.jiangxi.gov.cn/fwzn/007001/007001003/20230504/0e883d3d-bca0-434c-a898-f1ff4bb446b1.html</a>）并检查耳机、麦克风、摄像头是否正常，网络是否稳定，谷歌浏览器是否能正常使用。</p> <p>3.2 投标人应仔细阅读“江西省公共资源不见面询标操作手册”或观看“不见面询标操作视频（供应商端）”（下载地址：同上），熟练掌握不见面询标操作指南，确保询标顺利进行。</p> <p>3.3 投标人应全程保持在线状态，当手机收到评审专家询标时系统发出的短信通知或语音通知后，应立即在不见面开标大厅响应询标指令。</p> <p>3.4 如投标人需进行相关系统演示的，应点击[<b>屏幕共享</b>]，开启桌面共享，分享桌面屏幕实现演示。</p> <p>3.5 如投标人提供相关材料的，需要在评审专家发起[<b>文字质询</b>]后，投标人进入文字询标，或上传相关附件材料。</p> <p>3.6 如有需要，评审专家会通过[<b>标书共享</b>]功能，将评审专家电脑桌面的响应文件或采购文件内容展示给投标人查看。</p> <p>3.7 投标人未在线或不接收评审专家询标指令，后果由投标人自行承担。</p> <p>3.8 投标人在使用询标系统过程中有建议意见或需要技术支持的请联系省公共资源交易集团，联系电话：0791-88862156（工作日上午：9：00-12：00下午13：30-17：30）。</p> <p>4、投标人对开标过程和评标结果有异议的，可将异议内容以书面形式提出并加盖单位公章后扫描上传至本项目不见面开标大厅“开标异议文字提问”栏中。</p> <p>5、投标人应仔细阅读江西省公共资源交易平台（<a href="https://www.jxsggzy.cn">https://www.jxsggzy.cn</a>）有关不见面开标的内容，如有疑问请联系新点工作人员，联系电话：400-998-0000。</p>
--	--

23.1	评标方法	<input type="checkbox"/> 最低评标价法 <input checked="" type="checkbox"/> 综合评分法 产品属于《节能产品政府采购品目清单》、《环境标志产品政府采购品目清单》范围的，依据国家确定的认证机构出具的、处于有效期之内的节能产品、环境标志产品认证证书，对获得证书的产品实施政府优先采购或强制采购。
23.2	评标标准	详见招标文件第六章评标方法
28.1	履约保证金	<input checked="" type="checkbox"/> 不适用
31.6	询问、质疑 联系方式	1、对招标文件质疑 接收部门： <u>江西鼎盛招投标代理咨询有限公司</u> 联系电话： <u>18507024367</u> 通讯地址： <u>修水县茶博城2栋109</u> 电子邮箱： <u>369612070@QQ.com</u> 2、对招标过程、中标结果质疑 <u>江西鼎盛招投标代理咨询有限公司</u> 联系电话： <u>18507024367</u> 通讯地址： <u>修水县茶博城2栋109</u> 电子邮箱： <u>369612070@QQ.com</u>
32	采购代理 服务费	采购代理服务费以采购人和代理机构的约定为准：31600元。由中标人支付。
已签订政府采购合同的且有融资需求企业，可在金融服务系统发起政采贷业务需求申请。 。		

## 二、招 标

### 1. 适用范围

1.1 本招标文件仅适用于本“投标邀请”中所述货物和附属售后服务的采购。

### 2. 定义

2.1 采购人：详见“投标人须知前附表”。

2.2 采购代理机构：详见“投标人须知前附表”。

2.3 投标人：是指响应招标、参加投标竞争的法人、其他组织或者自然人。

### 3. 合格投标人

3.1 投标人的资格条件：详见“第一章 投标邀请”。

#### 3.2 联合体投标

3.2.1 是否接受联合体投标：详见“投标人须知前附表”。

3.2.2 两个以上的自然人、法人或者其他组织可以组成一个联合体，以一个投标人的身份共同参加政府采购。以联合体形式进行政府采购的，参加联合体的投标人均应当具备投标人的资格条件，并应当向采购人提交联合协议，载明联合体各方承担的工作和义务。联合体各方应当共同与采购人签订采购合同，就采购合同约定的事项对采购人承担连带责任。否则，将导致其**投标无效**。

#### （适用于联合体投标）

3.2.3 联合体各方均应当满足相应的资格条件，项目中有特定资质要求的，联合体当中承担此项工作的投标人必须具备相应的资质。联合体中标后，必须由联合体中具备“相应”资质的投标人承担，否则将承担违约责任，并赔偿因违约给采购人造成的一切损失。

3.2.4 以联合体参加投标的，联合体中有同类资质的投标人按联合体分工承担相同工作的，应当按照资质等级较低的投标人确定资质等级。（适用于**联合体投标**）

3.2.5 联合体各方不得再单独参加或者与其他投标人另外组成联合体参加同一合同项下的政府采购活动。（适用于**联合体投标**）

### 4. 投标费用

4.1 投标人应自行承担所有与准备和参加投标有关的全部费用。不论投标的结果如何，采购代理机构均无义务和责任承担这些费用。

## 5. 投标人代表

- 5.1 指全权代表投标人参加投标活动并签署投标文件的人。如果投标人代表不是法定代表人，须持有《法定代表人授权书》。

## 6. 招标文件的构成

- 6.1 要求提供的货物和附属服务、招标过程和合同条款在招标文件中均有说明。

招标文件共六章，各章的内容如下：

第一章 投标邀请

第二章 投标人须知

第三章 拟签订的合同文本

第四章 投标文件格式

第五章 货物需求表及采购需求

第六章 评标标准

- 6.2 除非有特殊要求，招标文件不单独提供招标货物和附属售后服务使用地的自然环境、气候条件、公用设施等情况，投标人被视为熟悉上述与履行合同有关的一切情况。

## 7. 投标人应当提交的资格、资信证明文件

- 7.1 具有独立承担民事责任的能力的资格证明文件；
- 7.2 具有良好的商业信誉和健全的财务会计制度的证明文件；
- 7.3 具有履行合同所必需的设备和专业技术能力的证明文件；
- 7.4 有依法缴纳税收和社会保障资金的良好记录的证明文件；
- 7.5 参加政府采购活动前三年内，在经营活动中没有重大违法记录的证明文件；
- 7.6 法定代表人授权书；（格式详见“第四章投标文件格式 7-2”）
- 7.7 投标人的资格声明；（格式详见“第四章投标文件格式 7-3 ”）
- 7.8 投标保证金凭证；（格式详见“第四章投标文件格式 7-4”）
- 7.9 制造商出具的授权函或投标人与制造商的经销协议、代理协议（格式详见“第四章投标文件格式 7-5”，招标文件另有规定的从其规定）；（适用于进口产品）
- 7.10 联合体协议；（格式详见“第四章投标文件格式 7-6 ”）（适用于联合体投标）

7.11 本项目的特定资格证明材料。

## 8. 为落实政府采购政策，采购标的需满足的要求，以及投标人须提供的证明材料

### 8.1 中小企业参加投标

8.1.1 中小企业（含中型、小型、微型企业，下同）应当符合以下条件：

（1）在中华人民共和国境内依法设立，符合国务院批准的中小企业划分标准（依据国务院批准的中小企业划分标准确定的中型企业、小型企业和微型企业，但与大企业的负责人为同一人，或者与大企业存在直接控股、管理关系的除外），符合中小企业划分标准的个体工商户，在政府采购活动中视同中小企业；

（2）货物由中小企业制造，即货物由中小企业生产且使用该中小企业商号或者注册商标；本项所称货物不包括使用大型企业注册商标的货物；

（3）小型、微型企业提供中型企业制造的货物的，视同为中型企业；

（4）在货物采购项目中，投标人提供的货物既有中小企业制造货物，也有大型企业制造货物的，不享受中小企业扶持政策；

（5）以联合体形式参加政府采购活动，联合体各方均为中小企业的，联合体视同中小企业。其中，联合体各方均为小微企业的，联合体视同小微企业；（适用于联合体投标）

（6）组成联合体或者接受分包合同的中小企业与联合体内其他企业、分包企业之间不得存在直接控股、管理关系。（适用于涉及中小企业的联合体投标或者允许合同分包的采购项目）

8.1.2 投标人提供的货物为中小企业制造的，投标时提供招标文件规定的《中小企业声明函》（格式详见“第四章投标文件格式 8-1 ”），并对声明函的真实性负责，未提供不予享受预留份额、评审中价格扣除等政府采购促进中小企业发展的政府采购政策。投标人提供的《中小企业声明函》与事实不符的，依照《政府采购法》第七十七条第一款的规定追究法律责任。

### 8.2 监狱企业参加投标

8.2.1 监狱企业应当符合以下条件

监狱企业是指由司法部认定的为罪犯、戒毒人员提供生产项目和劳动对象，且全部产权属于司法部监狱管理局、戒毒管理局、直属煤矿管理局，各省、

自治区、直辖市监狱管理局、戒毒管理局，各地（设区的市）监狱、强制隔离戒毒所、戒毒康复所，以及新疆生产建设兵团监狱管理局、戒毒管理局的企业。

#### 8.2.2 监狱企业参加投标须提供的证明材料

监狱企业参加政府采购活动时，提供由省级以上监狱管理局、戒毒管理局（含新疆生产建设兵团）出具的属于监狱企业的证明文件（格式详见“第四章投标文件格式 8-2”），未提供不予享受预留份额、评审中价格扣除等政府采购促进中小企业发展的政府采购政策。

### 8.3 残疾人福利性单位参加投标

#### 8.3.1 享受政府采购支持政策的残疾人福利性单位应当同时满足以下条件：

- （1）安置的残疾人占本单位在职职工人数的比例不低于 25%（含 25%），并且安置的残疾人人数不少于 10 人（含 10 人）；
- （2）依法与安置的每位残疾人签订了一年以上（含一年）的劳动合同或服务协议；
- （3）为安置的每位残疾人按月足额缴纳了基本养老保险、基本医疗保险、失业保险、工伤保险和生育保险等社会保险费；
- （4）通过银行等金融机构向安置的每位残疾人，按月支付了不低于单位所在区县适用的经省级人民政府批准的月最低工资标准的工资；
- （5）提供本单位制造的货物、承担的工程或者服务（以下简称产品），或者提供其他残疾人福利性单位制造的货物（不包括使用非残疾人福利性单位注册商标的货物）。

#### 8.3.2 前款所称残疾人是指法定劳动年龄内，持有《中华人民共和国残疾人证》或者《中华人民共和国残疾军人证（1 至 8 级）》的自然人，包括具有劳动条件和劳动意愿的精神残疾人。在职职工人数是指与残疾人福利性单位建立劳动关系并依法签订劳动合同或者服务协议的雇员人数。

#### 8.3.3 残疾人福利性单位参加投标须提供的证明材料：

- （1）符合条件的残疾人福利性单位在参加政府采购活动时，提供《残疾人福利性单位声明函》（格式详见“第四章投标文件格式 8-3”），并对声明函的真实性负责，未提供不予享受预留份额、评审中价格扣除等政府

采购促进中小企业发展的政府采购政策；

(2) 投标人提供的《残疾人福利性单位声明函》与事实不符的，依照《政府采购法》第七十七条第一款的规定追究法律责任。

本项目是否专门面向中小企业预留采购份额见第一章“投标邀请”。采购标对应的中小企业划分标准所属行业见第二章“投标人须知前附表”。

#### 8.4 对小型和微型企业、监狱企业、残疾人福利性单位产品参加投标享受的政策。

8.4.1 非专门面向中小企业采购的项目，小微企业报价给予价格扣除优惠，用扣除后的价格参加评审。（适用于非专门面向或未预留份额专门面向中小企业。对于专门面向或预留份额专门面向中小企业采购的项目或者采购包，不再执行价格评审优惠，享受政策内容详见第二章“投标人须知前附表”）

8.4.2 监狱企业视同小型、微型企业，享受预留份额、评审中价格扣除等政府促进中小企业发展的政府采购政策。

8.4.3 残疾人福利性单位视同小型、微型企业，享受预留份额、评审中价格扣除等政府促进中小企业发展的政府采购政策。福利性单位属于小型、微型企业的，不重复享受政策。

8.4.4 接受大中型企业与小微企业组成联合体或者允许大中型企业向一家或多家小微企业分包，对于联合协议或者分包意向协议约定小微企业的合同份额占到联合体协议合同总金额 30%以上的，可给予联合体价格扣除优惠，用扣除后的价格参加评审。（适用于非专门面向或未预留份额专门面向中小企业采购且允许联合体投标或合同分包的项目，如专门面向或预留份额专门面向中小企业采购不享受价格评审优惠。）

联合体各方均为小型、微型企业的，联合体视同为小型、微型企业。（适用于联合体投标）

组成联合体的大中型企业和其他自然人、法人或者其他组织，与小型、微型企业之间不得存在投资关系。（适用于联合体投标）

#### 8.5 节能产品、环境标志产品参加投标

8.5.1 政府采购节能产品、环境标志产品实施品目清单管理。财政部、发展改革委、生态环境部等部门根据产品节能环保性能、技术水平和市场成熟程度等因素，确定实施政府优先采购和强制采购的产品类别及所依据的相关

标准规范，以品目清单的形式发布并适时调整。依据品目清单和认证证书实施政府优先采购和强制采购。

8.5.2 采购人拟采购的产品属于品目清单范围的，采购人及其委托的采购代理机构依据国家确定的认证机构出具的、处于有效期之内的节能产品、环境标志产品认证证书，对获得证书的产品实施政府优先采购或强制采购。关于政府采购节能产品、环境标志产品的相关规定依据《关于调整优化节能产品、环境标志产品政府采购执行机制的通知》（财库〔2019〕9号）。

8.5.3 如本项目采购产品属于实施政府强制采购品目清单范围的节能产品，则投标人所投产品必须获得国家确定的认证机构出具的、处于有效期之内的节能产品认证证书**彩色扫描件，否则投标无效。**

8.5.4 非政府强制采购的节能产品或环境标志产品，依据品目清单和认证证书实施政府优先采购。优先采购的具体规定见第六章《评标方法》（如涉及）。

8.5.5 招标文件对节能产品、环境标志产品另有规定的从其规定。

## 8.6 本国产品参加投标

8.6.1 本国产品应当符合以下条件：

### 8.6.1.1 在中国境内生产

产品应当在中国境内生产，即在中华人民共和国关境内实现从原材料、组件到产品的属性改变。

属性改变是指经过制造、加工或者组装等工序，产生完全不同于原材料、组件的新产品，并具有新的名称和特征（用途）。属性改变不包括以下细微操作：

- ①为确保产品在运输或者储存期间保持某种状态而进行的操作；
- ②为产品运输或者销售进行的包装或者展示；
- ③在产品或者其包装上粘贴或者印刷品牌、标志、标识以及其他用于区别的标记；
- ④简单的上漆、磨光和分装；
- ⑤其他不属于属性改变的情形。

### 8.6.1.2 在中国境内生产的组件成本占比达到规定比例

### 8.6.1.3 特定产品的关键组件、关键工序符合相关要求

8.6.1.2及8.6.1.3待财政部会同有关行业主管部门确定在中国境内生产的组件成本占比要求及特定产品的关键组件、关键工序相关要求，出台具体要求时，以新出台的文件规定执行。

### 8.6.2 本国产品参加投标享受的政策：

8.6.2.1 政府采购活动中既有本国产品又有非本国产品参与竞争的，依法对本国产品给予价格评审优惠，用扣除后的价格参与评审。

8.6.2.2 当采购项目或者采购包中含有多种产品，投标人为该采购项目或者采购包提供的符合本国产品标准的产品成本之和占该投标人提供的全部产品成本之和的比例达到80%以上时，依法对该投标人提供的全部产品给予价格评审优惠，用扣除后的价格参与评审。

### 8.6.3 本国产品参加投标时提供的有关证明文件

投标人提供的货物为本国产品的，投标时提供招标文件规定的《关于符合本国产品标准的声明函》（格式详见“第四章投标文件格式 8-5”，以下简称《声明函》）或财政部会同有关部门规定的有关证明文件，并对声明函或有关证明文件的真实性负责，出具符合要求的《声明函》或有关证明文件的，该产品视为本国产品，采购人、采购代理机构不得再要求投标人提供其他证明材料。未提供不予享受评审中价格扣除等优惠政策。投标人提供虚假《声明函》、虚假证明文件谋取中标、成交的，依照《中华人民共和国政府采购法》等法律法规规定追究相应责任。

8.6.4 本国产品标准的适用范围：本国产品标准适用于货物，包括政府采购货物项目和服务项目中涉及的货物。适用本国产品标准的货物具体是指《政府采购品目分类目录》中的货物类产品，但不包括其中的房屋和构筑物，文物和陈列品，图书和档案，特种动植物，农林牧渔业产品，矿与矿物，电力、城市燃气、蒸汽和热水、水，食品、饮料和烟草原料，无形资产。

## 9. 采购需求标准

### 9.1 商品包装、快递包装政府采购需求标准（试行）

为助力打好污染防治攻坚战，推广使用绿色包装，根据财政部关于印发《商品包装政府采购需求标准（试行）》、《快递包装政府采购需求标准（试

行)》的通知(财办库〔2020〕123号),本项目如涉及商品包装和快递包装的,则其具体要求见第五章《采购需求》。

#### 9.2 绿色数据中心政府采购需求标准(试行)

为加快数据中心绿色转型,根据财政部 生态环境部工业和信息化部关于印发《绿色数据中心政府采购需求标准(试行)》的通知(财库〔2023〕7号),本项目如涉及绿色数据中心,则具体要求见第五章《采购需求》。

### 10. 招标文件的修改

10.1 采购代理机构可以对已发出的招标文件进行必要澄清或者修改,澄清或者修改的内容可能影响投标文件编制的,采购代理机构在投标截止时间至少15日前,在原公告发布媒体上发布更正公告,上传答疑澄清文件。不足15日的,采购代理机构应当顺延提交投标文件的截止时间。

10.2 已下载招标文件的投标人必须在江西省公共资源交易平台上下载答疑澄清文件。投标人因未下载答疑澄清文件、由此可能引起的投标文件递交失败、解密失败、内容缺失等相关后果由投标人自行承担。

10.3 当招标文件和澄清文件在同一内容的表述上不一致时,以最后发出的文件为准。

10.4 更正或者修改的内容是招标文件的组成部分,并对投标人具有约束力。

## 三、投 标

### 11. 投标文件的编制

11.1 投标人应当按照招标文件的要求编制投标文件。投标文件应当对招标文件提出的要求和条件做出明确响应。

11.2 招标文件中注明不可以采购进口产品的(见“第一章 投标邀请”),不允许提供进口产品参与采购活动。提供进口产品参与采购活动的, **被视为投标无效。**

### 12. 投标文件计量单位

12.1 投标文件中所使用的计量单位,除招标文件中有特殊要求外,均应采用国家法定计量单位。

### **13. 提供相同品牌产品的不同投标人参加同一合同项下投标的，参加评标、获得中标人推荐资格的认定**

13.1 采用最低评标价法的采购项目，提供相同品牌产品的不同投标人参加同一合同项下投标的，以其中通过资格审查、符合性审查且报价最低的参加评标；报价相同的，由采购人或者采购人委托评标委员会按照投标人须知前附表规定的方式确定一个参加评标的投标人，其他投标无效。

13.2 使用综合评分法的采购项目，提供相同品牌产品且通过资格审查、符合性审查的不同投标人参加同一合同项下投标的，按一家投标人计算，评审后得分最高的同品牌投标人获得中标人推荐资格；评审得分相同的，由采购人或者采购人委托评标委员会按照投标人须知前附表规定的方式确定一个投标人获得中标人推荐资格，其他同品牌投标人不获得中标人推荐资格。

13.3 非单一产品采购项目，多家投标人提供的核心产品品牌相同的，依据招标文件规定的评分办法，按13.1 或13.2 条规定处理。核心产品见“投标人须知前附表”。

### **14. 投标文件的构成**

14.1 投标文件应由下列部分构成。（格式详见“第四章 投标文件格式”）

- （1）投标书
- （2）开标一览表
- （3）分项报价表
- （4）开标一览明细表
- （5）技术需求响应/偏离表
- （6）商务条件响应/偏离表
- （7）投标人应当提交的资格、资信证明文件
- （8）为落实政府采购政策投标人须提供的证明材料
- （9）技术文件
- （10）其他资料

14.2 投标人应编写投标文件目录及页码。

### **15. 投标报价**

- 15.1 所有投标均以人民币报价，报价内容包含招标文件规定的货物附属售后服务，标准附件，备品备件，专用工具，安装、调试、检验，培训，技术服务，运至最终目的地的运费和保险费等一切相关费用。
- 15.2 投标人要按开标一览表（统一格式）和分项报价表（统一格式）、开标一览表明细表的内容填写产品单价、总价及其他事项。投标总价中不得包含招标文件要求以外的内容，否则，在评标时不予核减。若投标人不同意，投标无效。
- 15.3 投标总价中如缺漏招标文件所要求的内容，投标人中标后须提供，且中标价以投标报价为准。若投标人不同意，**投标无效**。
- 15.4 投标人所报的投标价在合同执行过程中是固定不变的，不得以任何理由予以变更。投标人应对所有招标内容进行投标，且只提供最优方案一套，投标人提交任何包含价格调整要求的投标将按非实质性响应投标，**投标无效**。
- 15.5 投标人如需用外汇购入某些投标货物，须折合人民币（包含进口环节税）计入总报价中。
- 15.6 **最低报价不能作为中标的保证。**

**16. 投标保证金**

- 16.1 投标人须在投标文件递交截止时间之前向采购代理机构提交投标保证金，并作为其投标文件的一部分，详见“投标人须知前附表”。联合体投标的，可以由联合体中的一方或者共同提交投标保证金，以一方名义提交投标保证金的，对联合体各方均具有约束力。（适用联合体投标）
- 16.2 任何未按“投标人须知第16.1条”要求提交投标保证金的投标文件，投标无效。
- 16.3 自中标通知书发出之日起5个工作日内退还未中标人的投标保证金，自采购合同签订之日起5个工作日内退还中标人的投标保证金。
- 16.4 投标人在投标截止时间前撤回已提交的投标文件的，采购代理机构应当自投标截止之日起5个工作日内，退还已收取的投标保证金，但因投标人自身原因导致无法及时退还的除外。
- 16.5 下列任何情况发生时，投标保证金不予退还：
  - (1) 投标人在投标有效期内撤销其投标；

- (2) 中标人未按招标文件所述规定签订合同；
- (3) 中标人未按招标文件规定支付采购代理服务费用；
- (4) 中标人未按招标文件规定提交履约保证金；（如要求提供履约保证金）
- (5) 投标人提供虚假材料谋取中标。

## 17. 投标有效期

- 17.1 投标有效期从提交投标文件的截止之日起算。投标文件中承诺的投标有效期应不少于招标文件中载明的投标有效期。并在投标文件中承诺的投标有效期内保持有效。招标文件中载明的投标有效期详见“投标人须知前附表”，投标有效期不足的投标，**投标无效**。
- 17.2 在特殊情况下，采购代理机构可延长投标有效期。延长投标有效期在江西省政府采购网以及江西省公共资源交易平台发布，延期函以网上公告的形式通知所有已参加投标的投标人。已参加投标的投标人应以书面形式答复采购代理机构，同意延长有效期的投标人不能修改其投标文件，有关投标保证金的规定在投标有效期的延长期内继续有效。

## 18. 投标文件的递交

### 18.1 投标截止时间

18.1.1 投标截止时间详见“第一章 投标邀请”。

18.1.2 电子版投标文件必须在招标文件规定的投标截止时间前上传到江西省公共资源交易平台，**否则投标无效**。

18.1.3 采购代理机构推迟投标截止时间，在江西省政府采购网以及江西省公共资源交易平台发布延期公告，延期函以网上公告的形式通知所有已下载招标文件的投标人。在这种情况下，采购代理机构、采购人和投标人受投标截止时间制约的所有权利和义务均应延长至新的投标截止时间。

### 18.2 迟交的投标文件

18.2.1 在投标截止时间以后送达的CA数字证书，采购代理机构将拒绝接收。（**适用于见面开标方式**）

18.2.2 未在投标截止时间前进行网上在线签到的，视为投标无效。（**适用于不见面开标方式**）

### 18.3 投标文件的修改和撤回

18.3.1 在投标截止时间前，投标人修改或撤回投标文件的，投标人可以在江西省公共资源交易平台上重新上传修改后的投标文件或撤回其投标。

18.3.2 投标有效期期满这段时间内，投标人不得撤销其投标，否则不予退还其交纳的投标保证金。

18.4 原件及样品递交要求：招标文件要求提供材料原件、样品佐证的，所提供的物品必须在投标文件递交截止时间前递交至开标地点，逾期不予接收。具体要求详见“投标须知前附表”

### 19. 分包的规定

19.1 本项目是否允许分包：详见“投标人须知前附表”。

19.2 在中标后将中标项目的非主体、非关键性工作分包的，应当在投标文件中载明分包承担主体，分包承担主体应当具备相应资质条件且不得再次分包。  
**（适用于允许分包）**

19.3 依据《政府采购促进中小企业发展管理办法》规定享受扶持政策获得政府采购合同的，小微企业不得将合同分包给大中型企业，中型企业不得将合同分包给大型企业。**（适用于允许分包）**

### 20. 恶意串通等行为的处理及串通投标情形的认定

20.1 投标人应当遵循公平竞争的原则，不得恶意串通，不得妨碍其他投标人的竞争行为，不得损害采购人或者其他投标人的合法权益。在评标过程中发现投标人有上述情形的，评标委员会应当认定其投标无效，并书面报告本级财政部门。

20.2 有下列情形之一的，视为投标人串通投标，其**投标无效**

- (1) 不同投标人的投标文件由同一单位或者个人编制；
- (2) 不同投标人委托同一单位或者个人办理投标事宜；
- (3) 不同投标人的投标文件载明的项目管理成员或者联系人员为同一人；
- (4) 不同投标人的投标文件异常一致或者投标报价呈规律性差异；
- (5) 不同投标人的投标文件相互混装；
- (6) 不同投标人的投标保证金从同一单位或者个人的账户转出。

20.3 投标人在政府采购项目中存在以下情形之一的，其**投标无效**：

- (1) 不同投标人电子投标文件的创建标识码信息相同的；
- (2) 不同投标人上传或编制电子投标文件的机器码(计算机网卡MAC 地址、主板序列号、CPU 序列号、硬盘序列号)等硬件信息相同的；
- (3) 不同投标人上传电子投标文件的计算机IP地址相同且不能提供合理说明的；
- (4) 政府采购法律法规规定的其他恶意串通、视同串通投标情形的。

## 四、开标

### 21. 开标

- 21.1 开标：本项目开标方式及开标注意事项详见第二章“投标人须知前附表”。
- 21.2 开标由采购代理机构主持，邀请投标人参加。评标委员会成员不得参加开标活动。
- 21.3 投标人未在规定时间内使用 CA 数字证书完成解密投标文件的，**投标无效**。
- 21.4 开标时，采购代理机构将宣读投标人名称、投标报价以及其他内容。  
**投标人不足 3 家的，不得开标。**
- 21.5 开标过程应当由采购代理机构负责记录，并随采购文件一并存档。投标人代表对开标过程和开标记录有疑义，以及认为采购人、采购代理机构相关工作人员有需要回避的情形的，应当场提出询问或者回避申请。采购人、采购代理机构对投标人代表提出的询问或者回避申请应当及时处理。投标人未参加开标的，视同认可开标结果。

## 五、评标

### 22. 评标

- 22.1 公开招标采购项目开标结束后，采购人或者采购代理机构应当依法对投标人的资格进行审查。  
**合格投标人不足 3 家的，不得评标。**
- 22.2 评标委员会  
评标由依照有关法规组建的评标委员会负责。
- 22.3 评标委员会应当对符合资格的投标人的投标文件进行符合性审查，以确定其是否满足招标文件的实质性要求。

22.4 对于投标文件中含义不明确、同类问题表述不一致或者有明显文字和计算错误的内容，评标委员会应当以书面形式要求投标人做出必要的澄清、说明或者补正。

投标人的澄清、说明或者补正应当采用书面形式，并加盖公章，或者由法定代表人或其授权的代表签字。投标人的澄清、说明或者补正不得超出投标文件的范围或者改变投标文件的实质性内容。

22.5 评标委员会应当按照招标文件中规定的评标方法和标准，对符合性审查合格的投标文件进行商务和技术评估，综合比较与评价。不同投标人电子投标文件的文件创建标识码或上传、编制电子投标文件的机器码等硬件信息相同或属于政府采购法律法规规定的其他恶意串通、视同串通投标情形的，评标委员会应当认定其投标无效。对不同投标人上传的电子投标文件计算机的IP地址相同的，评标委员会应当要求相关投标人在评审现场合理时间内提供书面说明及必要的证明材料，投标人不能证明其合理性的，评标委员会应当认定其投标无效，并在评审报告中对相关情况予以记录。

22.6 评标委员会根据全体评标成员签字的原始评标记录和评标结果编写评标报告。

22.7 投标文件报价出现前后不一致的，除招标文件另有规定外，按照下列规定修正：

- (1) 投标文件中开标一览表（报价表）内容与投标文件中相应内容不一致的，以开标一览表（报价表）为准；
- (2) 大写金额和小写金额不一致的，以大写金额为准；
- (3) 单价金额小数点或者百分比有明显错位的，以开标一览表的总价为准，并修改单价；
- (4) 总价金额与按单价汇总金额不一致的，以单价金额计算结果为准。

同时出现两种以上不一致的，按照前款规定的顺序修正。修正后的报价按照投标人的澄清、说明或者补正应当采用书面形式，并加盖公章，或者由法定代表人或其授权的代表签字。投标人的澄清、说明或者补正不得超出投标文件的范围或者改变投标文件的实质性内容的规定经投标人确认后产生约束力，投标人不确认的，其投标无效。

## 22.8 异常低价审查

22.8.1 评审中出现下列情形之一的，评审委员会应当启动异常低价投标审查程序：

22.8.1.1 投标报价低于全部通过符合性审查投标人投标报价平均值50%的，即投标报价 $<$ 全部通过符合性审查投标人投标报价平均值 $\times$ 50%；

22.8.1.2 投标报价低于通过符合性审查的次低报价投标人投标报价50%的，即投标报价 $<$ 通过符合性审查的次低报价投标人投标报价 $\times$ 50%；

22.8.1.3 投标报价低于采购项目最高限价45%的，即投标报价 $<$ 采购项目最高限价 $\times$ 45%；

22.8.1.4 评审委员会认为投标人报价过低，有可能影响产品质量或者不能诚信履约的其他情形。

相关法律法规对投标人报价有规定的，从其规定。

22.8.2 评审委员会启动异常低价投标审查后，应当要求相关投标人在评审现场合理的时间内对投标价格作出解释，提供项目具体成本测算等与报价合理性相关的书面说明及必要的证明材料。评审委员会结合同类项目的中标价格、在主要电商平台的价格、行业薪资水平等情况，依据专业经验对报价合理性进行判断。投标人不能提供书面说明、证明材料，或者提供的书面说明、证明材料不能证明其报价合理性的，评审委员会应当将其作为无效投标（响应）处理，并在评审报告中记录审查相关情况。

采购人应当为评审委员会在评审现场及时获取采购项目中标（成交）价格、市场价格水平、行业薪资水平等相关信息资料提供便利。

22.9 投标人存在下列情况之一的，**投标无效**：

- （1）未按照招标文件的规定提交投标保证金的；
- （2）投标文件未按招标文件要求签署、盖章的；
- （3）不具备招标文件中规定的资格要求的；
- （4）报价超过招标文件中规定的预算金额或者最高限价的；
- （5）投标文件含有采购人不能接受的附加条件的；
- （6）法律、法规和招标文件规定的其他无效情形。

22.10 在招标采购中，出现下列情形之一的，**应予废标**：

- （1）符合专业条件的投标人或者对招标文件作实质响应的投标人不足三家的；

- (2) 出现影响采购公正的违法、违规行为的；
- (3) 投标人的报价均超过了采购预算，采购人不能支付的；
- (4) 因重大变故，采购任务取消。

22.11 评标委员会发现招标文件存在歧义、重大缺陷导致评标工作无法进行，或者招标文件内容违反国家有关强制性规定的，应当停止评标工作，与采购人或者采购代理机构沟通并作书面记录。采购人或者采购代理机构确认后，应当修改招标文件，重新组织采购活动。

22.12 评标委员会决定投标的实质性响应，只根据投标本身的真实无误的内容，评审工作不依据外部的证据，但投标有不真实不正确的内容时除外。

### **23. 评标方法和评标标准**

23.1 评标方法，见“投标人须知前附表”。

23.1.1 采用综合评分法的，评标结果按评审后得分由高到低顺序排列。得分相同的，按投标报价由低到高顺序排列；得分且投标报价相同的，按节能产品、环境标志产品金额占投标报价比例（简称“比例”）由高到低顺序排列；得分、投标报价及比例相同的，由评标委员会随机抽取。

23.1.2 采用最低评标价法的，评标结果按投标报价由低到高顺序排列。投标文件满足招标文件全部实质性要求且投标报价最低的投标人为排名第一的中标候选人。投标报价相同的按节能产品、环境标志产品金额占投标报价比例（简称“比例”）由高到低顺序排列；投标报价及比例相同的，由评标委员会随机抽取。

23.2 评标标准。（评标标准详见“第六章评标标准”）

## **六、意外情况的情形和处理**

### **24. 意外情况的情形**

24.1 因客观原因造成电子化政府采购系统无法正常运行或者无法保证采购活动信息安全，应采取意外情况的处理措施。意外情况包括以下情形：

- (1) 网络系统及其他设备发生故障，导致无法访问网站或无法使用电子化

政府采购系统的；

(2) 电子化政府采购系统的软件或网络数据库出现错误，导致无法正常操作的；

(3) 电子化政府采购系统发现有安全漏洞，有潜在泄密危险的；

(4) 其他无法保证采购活动正常进行的。

## 25. 意外情况的处理

25.1 出现24.1情况，故障当日（工作时间内）可排除的，电子化政府采购恢复进行；如故障当日无法排除的，采购活动终止，重新组织采购活动。

## 七、中标和合同

### 26. 中标人的确定

26.1 采购人应当自收到评标报告之日起5个工作日内，在评标报告确定的中标候选人名单中按顺序确定中标人。

### 27. 中标结果公告

27.1 中标人确定后，采购代理机构在江西省公共资源交易平台（网址：<https://www.jxsggzy.cn>）和江西省政府采购网（网址：<http://www.ccgp-jiangxi.gov.cn/web/>）上公告中标结果，中标公告期限为1个工作日。

### 28. 履约保证金

28.1 中标人在与采购人签订采购合同时，应向采购人提交“投标人须知前附表”规定的履约保证金。

28.2 履约保证金用于补偿因中标人不能完成其合同义务而使采购人蒙受的损失。

### 29. 签订合同

29.1 中标人应按中标通知书规定的时间与采购人签订合同，否则按拒绝签订合同处理。

29.2 招标文件、中标人的投标文件及评标过程中有关澄清文件均为签订合同的依据。

29.3 中标通知书是合同的一个组成部分。

- 29.4 采购人与中标人应当根据合同的约定依法履行合同义务。  
政府采购合同的履行、违约责任和解决争议的方法等适用《中华人民共和国民法典》。
- 29.5 采购人应当加强对中标人的履约管理，并按照采购合同约定，及时向中标人支付采购资金。对于中标人违反采购合同约定的行为，采购人应当及时处理，依法追究其违约责任。
- 29.6 合同履行中，采购人需追加与合同标的相同的货物的，在不改变合同其他条款的前提下，可以与中标人协商签订补充合同，但所有补充合同的采购金额不得超过原合同采购金额的百分之十。
- 29.7 中标人拒绝与采购人签订合同的，采购人可以按照评审报告推荐的中标候选人名单排序，确定下一候选人为中标人，也可以重新开展政府采购活动；拒绝签订政府采购合同的中标人视为撤销投标文件，不予退还其缴纳的投标保证金。
- 29.8 中标人与采购人签订合同后两个工作日内，将采购合同彩色扫描件交予采购代理机构，以便退还投标保证金。

## 八、询问和质疑

### 30. 询问

- 30.1 投标人对政府采购活动事项有疑问的，可以向采购人或者采购代理机构提出询问，采购代理机构应当在3个工作日内对投标人依法提出的询问做出答复。

### 31. 质疑

- 31.1 投标人认为招标文件、招标过程、中标结果使自己的权益受到损害的，可以在知道或者应知其权益受到损害之日起7个工作日内，以书面形式向采购人、采购代理机构提出质疑。
- (1) 对可以质疑的招标文件提出质疑的，为收到招标文件之日或者招标文件公告期限届满之日起7个工作日内；
- (2) 对招标过程提出质疑的，为各招标程序环节结束之日起7个工作日内；
- (3) 对中标结果提出质疑的，为中标结果公告期限届满之日起7个工作日内。
- 31.2 投标人应在法定质疑期内一次性提出针对同一采购程序环节的质疑。

- 31.3 提出质疑的投标人应当是参与所质疑项目采购活动的投标人。
- 31.4 潜在投标人已依法获取其可质疑的招标文件的，可以对该文件提出质疑。
- 31.5 投标人提出质疑应当提交质疑函和必要的证明材料。质疑函应当包括下列内容（**根据当地监管部门要求调整格式要求**）：

- （一）投标人的姓名或者名称、地址、邮编、联系人及联系电话；
- （二）质疑项目的名称、编号；
- （三）具体、明确的质疑事项和与质疑事项相关的请求；
- （四）事实依据；
- （五）必要的法律依据；
- （六）提出质疑的日期。

投标人为自然人的，应当由本人签字；投标人为法人或者其他组织的，应当由法定代表人、主要负责人，或者其授权代表签字或者盖章，并加盖公章。并同时提供下载招标文件的凭证。

#### 31.6 质疑函接收方式

详见“投标人须知前附表”

## 九、其他事项

### 32. 采购代理服务费用

- 32.1 如为中标人支付采购代理服务费用，中标人在领取中标通知书时须按“投标人须知前附表”规定的收费标准，向采购代理机构缴纳采购代理服务费用。
- 32.2 采购代理服务费用采用银行转账、支票、汇票、本票等非现金形式交纳。
- 32.3 中标人如未按本须知“第 32.1 条”规定办理，采购代理机构将按本须知“第 16.5 条”规定不予退还其投标保证金。

### 33. 适用法律

- 33.1 采购代理机构及投标人的一切招标投标活动均适用于《中华人民共和国政府采购法》及相关规定。

### 34. 解释权

- 34.1 本招标文件是根据国家有关法律、法规以及政府采购管理有关规定编制，招标文件的最终解释权属于采购人、采购代理机构。

### 第三章 拟签订的合同文本（参考格式）

政府采购合同编号：\_\_\_\_\_

签订地点：\_\_\_\_\_

\_\_\_\_\_(甲方名称)\_\_\_\_\_(以下简称甲方)和\_\_\_\_\_(乙方名称)\_\_\_\_\_(以下简称乙方)

根据《中华人民共和国民法典》、《中华人民共和国政府采购法》和有关法律法规，遵循平等、自愿、公平和诚实信用原则，同意按照下面的条款和条件订立本政府采购合同，共同信守。

#### 一、政府采购合同文件

本政府采购合同所附下列文件是构成本政府采购合同不可分割的部分：

1. 招标文件；
2. 招标文件的更正公告、变更公告；
3. 中标人提交的投标文件；
4. 政府采购合同条款；
5. 中标通知书；
6. 政府采购合同的其它附件。

#### 二、政府采购合同范围和条件

本政府采购合同的范围和条件与上述政府采购合同文件的规定相一致。

#### 三、政府采购合同标的

本政府采购合同的标的和数量为政府采购合同货物清单(同投标文件中投标产品价格明细表)中所列货物及相关服务。

#### 四、政府采购合同金额

根据上述政府采购合同文件要求，政府采购合同的总金额为人民币（大写）：\_\_\_\_\_，即RMB\_\_\_\_\_。该合同总价是货物设计、制造、包装、仓储、运输、安装及验收合格之前及保修期内备品备件发生的所有含税费用。本合同执行期间合同总价不变。

序号	货物名称	规格型号	单位	数量	单价	单项合计

注：存在分项产品的必须清晰列明分项产品明细，包括名称、数量、分项报价等，并作为合同组成部分。

## 五、付款方式及条件

1. 付款时间：\_\_\_\_\_

2. 付款方式：\_\_\_\_\_

3. 付款条件：\_\_\_\_\_

## 六、交货时间和交货地点

1. 交货时间：\_\_\_\_\_

2. 交货地点：\_\_\_\_\_

## 七、售后服务

1. 乙方应为甲方提供免费培训服务，并指派专人负责与甲方联系售后服务事宜。主要培训内容为货物的基本结构、性能、主要部件的构造及处理，日常使用操作、保养与管理、常见故障的排除、紧急情况的处理等，如甲方未使用过同类型货物，乙方还需就货物的功能对乙方进行相应的技术培训，培训地点主要在货物安装现场或由甲方安排。

2. 质量保证期为：\_\_\_\_\_；质保期自甲方在货物质量验收单上签字之日起计算，保修费用计入总价。

3. 质量保证期内，乙方负责对其提供的货物整机进行维修和系统维护，不再收取任何费用，但不可抗力（如火灾、雷击等）造成的故障除外。

4. 货物故障报修的响应时间为：工作期间（星期一至星期五 8：00-18：00）为\_\_\_\_\_小时；非工作期间为\_\_\_\_\_小时；售后服务电话：\_\_\_\_\_。

5. 若货物故障在检修\_\_\_\_\_工作小时后仍无法排除，乙方应在\_\_\_\_\_小时内免费提供不低于故障货物规格型号档次的备用货物供甲方使用，直至故障货物修复。

6. 所有货物保修服务方式均为乙方上门保修，即由乙方派员到货物使用现场维修，由此产生的一切费用均由乙方承担。

7. 保修期后的货物维护由双方协商再定。

## 八、验收要求

乙方完全履行合同义务后，甲方或甲方的最终用户按照上述政府采购合同文件列明的标准进行验收，验收不合格的，乙方需按照**第九条第4款**的约定承担相应违约责任。

## 九、违约责任

1. 甲方无正当理由拒收货物、拒付货款的，由甲方向乙方偿付合同总价的\_\_\_\_的违约金。

2. 甲方应在合同规定时间内向乙方支付货款，每逾期一天甲方向乙方偿付欠款总额的滞纳金，累计滞纳金总额不超过欠款总额的\_\_\_\_\_。

3. 乙方逾期供货的，每逾期一天向甲方支付逾期供货金额\_\_\_\_\_%的违约金，逾期\_\_\_\_日的，甲方有权单方面解除本协议。

4. 乙方交付的货物不符合约定的，乙方无条件更换符合约定的货物，并按照最终提供合格货物的日期遵照前款承担违约责任，更换一次货物后仍不符合约定的，甲方有权单方面解除本协议。

5. 甲方逾期付款的，每逾期一天向乙方支付逾期金额\_\_\_\_\_%的违约金，逾期\_\_\_\_日的，乙方有权单方面解除本协议。

## 十、争议解决

双方因履行本协议而产生的争议，应友好协商解决，如果协商或调解不能解决争议，则提请仲裁委员会按照其仲裁规则进行仲裁或任何一方可向甲方所在地的人民法院提起诉讼。

## 十一、合同生效

本政府采购合同经双方授权代表签字盖章后生效。

甲方（公章）：

乙方（公章）：

法定代表人或授权代表人（签字）：

法定代表人或授权代表人（或自然人）

（签字）：

地址：

地址：

联系人：

联系人：

电话：

电话：

传真：

传真：

日期：\_\_\_\_\_年\_\_\_\_\_月\_\_\_\_\_日

日期：\_\_\_\_\_年\_\_\_\_\_月\_\_\_\_\_日

## 第四章 投标文件格式

### 投 标 文 件

项目名称:

项目编号:

投标人（签章）

年 月 日

## 格式 1. 投标书

致： \_\_\_\_\_

根据贵方为(项目名称)项目招标采购货物及有关服务的投标邀请(项目编号)签字代表(姓名、职务)，经正式授权并代表投标人(投标人名称、地址)提交下述文件（电子版上传到江西省公共资源交易平台）：

- 1、投标书（含自然人投标）
- 2、开标一览表
- 3、分项报价表
- 4、开标一览明细表
- 5、技术需求响应/偏离表
- 6、商务条件响应/偏离表
- 7、投标人应当提交的资格、资信证明文件
- 8、为落实政府采购政策投标人须提供的证明材料
- 9、技术文件
- 10、其他资料
- 11、提交的投标保证金，金额为\_\_\_\_\_。

据此函, 签字代表宣布同意如下:

1. 所附开标一览表中规定的应提交和交付的货物投标总价为（用文字和数字表示的投标总价）\_\_\_\_\_。
2. 投标人将按招标文件的规定履行合同责任和义务。
3. 投标人已详细审查全部招标文件，包括其他相关澄清、更正等相关资料。我们完全理解并同意放弃对这方面有不明及误解的权利。
4. 本投标有效期为**从提交投标文件截止之日起 90 天**。
5. 如果在规定的开标时间后，投标人在投标有效期内撤销投标，投标保证金不予退还。
6. 投标人同意提供按照贵方可能要求的与其投标有关的一切数据或资料，完全理解贵方不一定接受最低价的投标或收到的任何投标。
7. 与本投标有关的一切正式往来信函请寄：

地址： \_\_\_\_\_

电话： \_\_\_\_\_

电子邮件： \_\_\_\_\_

投标人盖章： \_\_\_\_\_

法定代表人或授权代表（或自然人）签字或签章： \_\_\_\_\_

日期： \_\_\_\_\_年\_\_\_\_\_月\_\_\_\_\_日

格式 2. 开标一览表

投标人按照**新点投标文件制作格式**编制

格式 3. 分项报价表

投标人按照**新点投标文件制作格式**编制

格式 4. 开标一览明细表

投标人名称:

项目编号 (包号):

序号	名称	制造商、品牌	规格、型号	产地	数量	单价 (元)	总价 (元)	是否属于中小微企业、监狱企业或残疾人福利性单位	是否属于品目清单内的节能产品	是否属于品目清单内的环境标志产品	是否属于本国产品	备注	
1								填表须知: 详见注 1	填表须知: 详见注 2	填表须知: 详见注3	填表须知: 详见注5		
2													
合 计: (大写)				人民币: (小写)									

注: 1、中、小、微企业、监狱或残疾人福利性单位产品须在明细表中注明, 并在投标文件中提供相应材料, 否则产生的一切后果由投标人承担。

2、属于《节能产品政府采购品目清单》的产品备注说明, 同时提供国家确定的认证机构出具的、处于有效期之内的节能产品认证证书原件原色扫描件, 未提供的一切不利后果由投标人承担。(不属于节能产品不需提供)

3、属于《环境标志产品政府采购品目清单》的产品备注说明, 同时提供国家确定的认证机构出具的、处于有效期之内的环境标志产品认证证书原件原色扫描件, 未提供的一切不利后果由投标人承担。(不属于环境标志产品不需提供)

4、招标文件对节能产品另有规定的从其规定。

5、本国产品要求详见本招标文件第二章投标人须知。属于本国产品的备注说明，同时提供《关于符合本国产品标准的声明函》或财政部会同有关部门规定的有关证明文件，未提供的一切不利后果由投标人承担。（不属于本国产品不需提供）★未提供《关于符合本国产品标准的声明函》或财政部会同有关部门规定的有关证明文件（如有），一律视为非本国产品！！！！

投标人盖章：

法定代表人或授权代表（或自然人）签字或签章：

**格式 5. 技术需求响应/偏离表**

序号	招标文件中的技术需求	投标文件中响应的具体内容	响应/偏离	说明

**注：**1、投标人应当如实填写上表“投标文件中响应的具体内容”处内容，对采购文件提出的要求和条件作出明确响应，并列明具体响应数值或内容，只注明符合、满足等无具体内容表述的，所产生的一切后果由投标人承担。投标人需要说明的内容若需特殊表达，应先在本表中进行相应说明，再另页应答。

2、响应/偏离内容项下应按下列规定填写：优于的，填写“正偏离”；符合的，填写“无偏离”；低于的，填写“负偏离”；

3、投标人不按上述表格填写，所产生的一切后果由投标人承担。

投标人盖章：

法定代表人或授权代表签字或签章： \_\_\_\_\_



## 格式 7. 投标人应当提交的资格证明文件

### 格式 7-1 江西省政府采购供应商资格信用承诺函

致（采购人或政府采购代理机构）：\_\_\_\_\_

单位名称（自然人姓名）：\_\_\_\_\_

统一社会信用代码（身份证号码）：\_\_\_\_\_

法定代表人（负责人）：\_\_\_\_\_

联系地址和电话：\_\_\_\_\_

我单位（本人）自愿参加本次政府采购活动，严格遵守《中华人民共和国政府采购法》及相关法律法规，坚守公开、公平、公正和诚实信用等原则，依法诚信经营，并郑重承诺：

（一）我单位（本人）符合采购文件要求以及《中华人民共和国政府采购法》第二十二条规定的条件：

- 1、具有独立承担民事责任的能力；
- 2、具有良好的商业信誉和健全的财务会计制度；
- 3、具有履行合同所必需的设备和专业技术能力；
- 4、有依法缴纳税收和社会保障资金的良好记录；
- 5、参加政府采购活动前三年内，在经营活动中没有重大违法记录；
- 6、符合法律、行政法规规定的其他条件。

（二）我单位（本人）未被列入严重失信主体名单、失信被执行人、税收违法黑名单（重大税收违法失信主体）、政府采购严重违法失信行为记录名单。

我单位（本人）对本承诺函及所承诺事项的真实性、合法性及有效性负责，并已知

晓如所作信用承诺不实，可能涉嫌《中华人民共和国政府采购法》第七十七条第一款第（一）项规定的“提供虚假材料谋取中标、成交”违法情形。经调查属实的，自觉接受政府采购行政监管部门按照《中华人民共和国政府采购法》第七十七条：“处以采购金额千分之五以上千分之十以下的罚款，列入不良行为记录名单，在一至三年内禁止参加政府采购活动，有违法所得的，并处没收违法所得，情节严重的，由市场监管部门吊销营业执照；构成犯罪的，依法追究刑事责任”处理。

供应商名称（单位公章）：\_\_\_\_\_

或自然人（签字）：\_\_\_\_\_

\_\_\_\_\_年\_\_\_\_月\_\_\_\_日

注：

- 1、我单位（本人）专指参加政府采购活动的供应商（含自然人）。
- 2、供应商须在投标文件中按此模板提供承诺函，既未提供上述承诺函又未提供对应事项证明材料的，视为未实质响应招标文件要求，按无效投标处理。
- 3、采购人可以在公告中标结果后、签订政府采购合同前，核实中标供应商所作信用承诺事项的真实性。

说明：如投标人提供了《江西省政府采购供应商资格信用承诺函》的，视同提供了满足“《中华人民共和国政府采购法》第二十二条规定”的证明文件，未提供《江西省政府采购供应商资格信用承诺函》的，须提供下列项证明文件，证明其满足“《中华人民共和国政府采购法》第二十二条规定”。如为联合体投标的，联合体各方均应提供满足“《中华人民共和国政府采购法》第二十二条规定”的证明文件。

#### 1、具有独立承担民事责任的能力的资格证明文件

如投标人是企业的（包括合伙企业）应提供有效的“企业法人营业执照”或“营业执照”；如投标人是事业单位的应提供“事业单位法人证书”；如投标人是非企业专业服务机构的应提供执业许可证等证明文件；投标人是个体工商户的应提供有效的“个体工商户营业执照”、组织机构代码证证明文件（实行“统一社会信用代码”的不需单独提供组织机构代码证）；如投标人是自然人的，应提供有效的自然人的身份证明（中国公民）。

#### 2、具有良好的商业信誉和健全的财务会计制度的证明文件

投标人是法人的，提供开标前二个年度内任一年度经审计的财务状况报告，或在开标前三个月内其基本开户银行出具的资信证明；其他组织和自然人，没有经审计的财务报告，可以提供在开标前三个月内银行出具的资信证明；个体工商户提供开标前三个月中国人民银行征信中心开具个人信用报告。

#### 3、具有履行合同所必需的设备和专业技术能力的证明文件

投标人提供具有履行合同所必需的设备和专业技术能力的承诺函。

#### 4、有依法缴纳税收和社会保障资金的良好记录的证明文件

税务登记证（实行“统一社会信用代码”的不需单独提供）和开标前六个月内任意一个月的企业缴税凭证或证明；  
开标前六个月内任意一个月的缴纳社会保障资金的凭证或当地社会保障局出具的缴纳明细。依法免税或不需要缴纳社会保障资金的投标人，应当提供相关文件证明其依法免税或不需要缴纳社会保障资金。

#### 5、参加政府采购活动前三年内，在经营活动中没有重大违法记录的证明文件

参加政府采购前三年内，在经营活动中没有重大违法记录承诺函；重大违法记录，是指投标人因违法经营受到刑事处罚或者责令停产停业、吊销许可

证或者执照、较大罚款等行政处罚。

#### 6、法律、行政法规规定的其他条件的证明文件

提供材料说明：提供满足法律、行政法规规定的其他条件的承诺函（格式自拟）。

备注：本项目对特定资格要求有规定并需要提供证明材料的，从其规定，与本条款不冲突。

## 格式 7-2 法定代表人授权书

致：采购代理机构名称\_\_\_\_\_

本人\_\_\_\_\_（姓名）系\_\_\_\_\_（投标人名称）的法定代表人（单位负责人），现委托\_\_\_\_\_（姓名）为我方代理人。代理人根据授权，以我方名义签署、澄清确认、提交、撤回、修改\_\_\_\_\_（项目名称）投标文件和处理有关事宜，其法律后果由我方承担。

委托期限：自本授权委托书签署之日起至投标有效期届满之日止。

代理人无转委托权。

投标人名称（加盖公章）：\_\_\_\_\_

法定代表人（单位负责人）（签字或签章）：\_\_\_\_\_

委托代理人（签字或签章）：\_\_\_\_\_

日期：\_\_\_\_年\_\_\_\_月\_\_\_\_日

附：法定代表人（单位负责人）及委托代理人的身份证原件扫描件（正、反面）

说明：

1. 若投标文件中签字处为授权委托人签署，提供《法定代表人授权书》，若投标文件中签字之处均为法定代表人（单位负责人）本人签署，则提供《法定代表人（单位负责人）资格声明》。

2. 若投标人为事业单位或其他组织或分支机构，则法定代表人（单位负责人）处的签署人为单位负责人。

3. 投标人为自然人的情形，无需提供本《法定代表人授权书》。

## 法定代表人（单位负责人）资格声明

致： （采购代理机构名称）

兹证明：

姓名： \_\_\_\_\_ 性别： \_\_\_\_\_ 年龄： \_\_\_\_\_ 职务： \_\_\_\_\_

系 \_\_\_\_\_（投标人名称）的法定代表人（单位负责人）。

投标人名称（加盖公章）： \_\_\_\_\_

法定代表人（单位负责人）（签字或签章）： \_\_\_\_\_

日期： \_\_\_\_\_年\_\_\_\_\_月\_\_\_\_\_日

附：法定代表人（单位负责人）身份证原件证扫描件（正、反面）

### 格式 7-3 投标人的资格声明

(参考格式)

致：采购代理机构名称

为响应贵方(项目名称、项目编号)投标邀请，下述签字人愿参与投标，提供采购需求规定的货物和有关服务，提交下述文件并声明全部说明是真实的和正确的。

1. 下述签字人在证书中证明本资格文件中的内容是真实的和正确的；
2. 我方没有单位负责人为同一人或者存在直接控股、管理关系的不同供应商，参加本项目采购活动的情形；
3. 我方没有为本项目提供整体设计、规范编制或者项目管理、监理、检测等服务的情形。

投标人代表（或自然人）签字或签章：\_\_\_\_\_

投标人盖章：\_\_\_\_\_

日 期：\_\_\_\_\_

## 格式 7-4 投标保证金凭证

附：投标人盖章的保证金凭证扫描件或截图

本项目保证金应当采用支票、汇票、本票、网上银行支付或者金融机构、担保机构出具的保函、保险公司出具的保证保险等非现金形式交纳。

### 1、采用银行电汇、转账、网上银行形式：

保证金交至招标文件规定的账户，并在投标文件中提供交纳保证金凭证原件扫描件或截图：

### 2、采用保函形式：

- 2.1 采用银行保函的，须为投标人基本账户（投标文件中提供开户许可复印件）或江西省辖区内商业银行营业网点出具的不可撤销、见索即付的独立保函；采用专业担保机构出具保函的，须为担保机构出具的不可撤销、见索即付的独立保函；
- 2.2 采用银行、保证保险的电子保单的形式需通过银行、保险公司官方网站（无需授权）验证查询；采用专业担保机构出具的保函需通过官方网站验证查询，如以上渠道未能验证查询到的，视为无效保函；
- 2.3 保函有效期须不少于投标有效期，否则视为不满足要求；
- 2.4 保函保证担保范围须包含采购文件约定的不予退还投标保证金的情形，否则视为不满足要求。

### 3、采用其他形式缴纳保证金的，需提供符合国家规定的相应凭证。

未提供保证金凭证、或提供的保证金凭证及资料不满足上述要求的，视为未缴纳保证金。

## 格式 7-5 制造商出具的授权函（适用于进口产品参加投标）

（注：本格式仅作为“制造商出具的授权函”格式，如是“制造商的授权代理商出具的授权函”请参照本格式另行制定，招标文件另有规定的从其规定）

致：采购代理机构

我们(制造商名称)，主要营业地点设在(制造商地址)。我们获悉按中华人民共和国法律成立的,主要营业地点设在(投标人地址)的(投标人名称)将以我方的产品对贵公司的招标项目进行投标，我们特作如下说明：

(1) 同意(投标人名称)在中华人民共和国境内以(制造商名称)的(产品名称、型号)参加贵公司有关(项目名称、项目编号)招标，并在中标后向我方购买相关产品。

(2) (投标人名称)在中标后，将按照与采购人签订的合同承担责任。

(3) 我们将依法承担制造商的责任。

我方于\_\_\_\_年\_\_\_\_月\_\_\_\_日签署本文件，(投标人名称)于\_\_\_\_年\_\_\_\_月\_\_\_\_日接受此件，以此为证。

投标人名称：

签字人职务：

签字人姓名：

签字人签名或签章：

制造商名称：

签字人职务：

签字人姓名：

签字人签名或签章：

### 格式 7-6 联合体协议（适用于联合体投标）

联合协议应当载明联合体各方承担的工作和义务，联合体协议各方均应当签章。

### 格式 7-7 本项目的其它特定资格证明材料

(如属于特定行业项目, 投标人应当具备特定行业法定准入要求。)

#### 特别说明:

应当提交的资格证明文件均为原件原色扫描件, 未提交或不满足要求均视为无效投标。招标文件另有具体要求的从其规定。

## 8. 为落实政府采购政策投标人须提供的证明材料

### 格式 8-1 中小企业声明（货物）

本公司（联合体）郑重声明，根据《政府采购促进中小企业发展管理办法》（财库〔2020〕46号）的规定，本公司（联合体）参加（单位名称）的（项目名称）采购活动，提供的货物全部由符合政策要求的中小企业制造。相关企业（含联合体中的中小企业、签订分包意向协议的中小企业）的具体情况如下：

1、（标的名称），属于（采购文件中明确的所属行业）行业；制造商为（企业名称），从业人员\_\_\_\_\_人，营业收入为\_\_\_\_\_万元，资产总额为\_\_\_\_\_万元，属于（中型企业、小型企业、微型企业）；

2、（标的名称），属于（采购文件中明确的所属行业）行业；制造商为（企业名称），从业人员\_\_\_\_\_人，营业收入为\_\_\_\_\_万元，资产总额为\_\_\_\_\_万元，属于（中型企业、小型企业、微型企业）；

.....

以上企业，不属于大企业的分支机构，不存在控股股东为大企业的情形，也不存在与大企业的负责人为同一人的情形。

本企业对上述声明内容的真实性负责。如有虚假，将依法承担相应责任。

企业名称（盖章）：

日期：\_\_\_\_\_年\_\_\_\_\_月\_\_\_\_\_日

注：1、从业人员、营业收入、资产总额填报上一年度数据，无上一年度数据的新成立企业可不填报。



## 《中小企业声明函》填写指引及风险提示：

### （一）填写指引：

1、投标人在填写时请依照招标文件提供的格式和内容填写，**不得随意变更格式。**

2、《中小企业声明函》由投标人根据所提供货物的制造商实际情况填写，不符合要求的投标人可以不填写或直接删除本格式。

3、填写需参考的相关文件：（1）《政府采购促进中小企业发展管理办法》（财库【2020】46号）、《关于中小企业划型标准规定的通知》（工信部联企业【2011】300号文，详见下述附表）

4、具体要求：

（1）第一处，在“单位名称”“项目名称”下划线处填写本采购项目的采购人名称和项目名称。

（2）第二处，在“标的名称”下划线处填写本项目采购具体品目的名称，如是单品目，直接填写项目名称或品目名称。在“采购文件中明确的所属行业”中填写本招标文件第二章“投标人须知前附表”中列明的行业，一定要按照招标文件明确的内容进行填写。

（3）第三处，在“企业名称”下划线处如实填写制造商名称，在“从业人员”“营业收入”“资产总额”下划线处如实填写制造商的相关信息，数据务必向制造商进行核实；如是多品目，须填写每一品目的制造商信息。

（4）第四处在“中型企业、小型企业、微型企业”下划线处如实依照300号文确定企业类型并填写制造商所属的类型。

（5）填写内容应一一对应，不能漏填或误填。

5、允许联合体参加或合同分包的项目，《中小企业声明函》中需填写联合体协议或签订分包意向协议中的中小企业（或小微企业）相关信息，并在“项目名称”部分标明联合体中中小企业（或小微企业）承担的具体内容或者中小企业的具体合同分包内容。

### （二）风险提示

1、投标人填写《中小企业声明函》的，必须如实填报，中标人享受了招标文件规定的中小企业扶持政策的，《中小企业声明函》随中标结果公开，接受社会监督。

2、投标人提供的货物制造商本身为中小企业，但存在属于大企业的分支机构或

控股股东为大企业或与大企业的负责人为同一人的情形，也不享受招标文件规定的中小企业扶持政策。

3、投标人提供的货物既有中小企业制造货物，也有大型企业制造货物的，不享受招标文件规定的中小企业扶持政策。

4、投标人提供声明函内容不实的，属于提供虚假材料谋取中标，依照《中华人民共和国政府采购法》等国家有关规定追究相应责任。

## 附表

### 中小企业划型标准规定 (工信部联企业〔2011〕300号)

——(摘要)

一、本规定适用的行业包括:

农、林、牧、渔业,工业(包括采矿业,制造业,电力、热力、燃气及水生产和供应业),建筑业,批发业,零售业,交通运输业(不含铁路运输业),仓储业,邮政业,住宿业,餐饮业,信息传输业(包括电信、互联网和相关服务),软件和信息技术服务业,房地产开发经营,物业管理,租赁和商务服务业,其他未列明行业(包括科学研究和技术服务业,水利、环境和公共设施管理业,居民服务、修理和其他服务业,社会工作,文化、体育和娱乐业等)。

二、各行业划型标准为:

(一) **农、林、牧、渔业**。营业收入20000万元以下的为中小微型企业。其中,营业收入500万元及以上的为中型企业,营业收入50万元及以上的为小型企业,营业收入50万元以下的为微型企业。

(二) **工业**。从业人员1000人以下或营业收入40000万元以下的为中小微型企业。其中,从业人员300人及以上,且营业收入2000万元及以上的为中型企业;从业人员20人及以上,且营业收入300万元及以上的为小型企业;从业人员20人以下或营业收入300万元以下的为微型企业。

(三) **建筑业**。营业收入80000万元以下或资产总额80000万元以下的为中小微型企业。其中,营业收入6000万元及以上,且资产总额5000万元及以上的为中型企业;营业收入300万元及以上,且资产总额300万元及以上的为小型企业;营业收入300万元以下或资产总额300万元以下的为微型企业。

(四) **批发业**。从业人员200人以下或营业收入40000万元以下的为中小微型企业。其中,从业人员20人及以上,且营业收入5000万元及以上的为中型企业;从业人员5人及以上,且营业收入1000万元及以上的为小型企业;从业人员5人以下或营业收入1000万元以下的为微型企业。

(五) **零售业**。从业人员300人以下或营业收入20000万元以下的为中小微型企业。其中,从业人员50人及以上,且营业收入500万元及以上的为中型企业;

从业人员10人及以上，且营业收入100万元及以上的为小型企业；从业人员10人以下或营业收入100万元以下的为微型企业。

**（六）交通运输业。**从业人员1000人以下或营业收入30000万元以下的为中小微型企业。其中，从业人员300人及以上，且营业收入3000万元及以上的为中型企业；从业人员20人及以上，且营业收入200万元及以上的为小型企业；从业人员20人以下或营业收入200万元以下的为微型企业。

**（七）仓储业。**从业人员200人以下或营业收入30000万元以下的为中小微型企业。其中，从业人员100人及以上，且营业收入1000万元及以上的为中型企业；从业人员20人及以上，且营业收入100万元及以上的为小型企业；从业人员20人以下或营业收入100万元以下的为微型企业。

**（八）邮政业。**从业人员1000人以下或营业收入30000万元以下的为中小微型企业。其中，从业人员300人及以上，且营业收入2000万元及以上的为中型企业；从业人员20人及以上，且营业收入100万元及以上的为小型企业；从业人员20人以下或营业收入100万元以下的为微型企业。

**（九）住宿业。**从业人员300人以下或营业收入10000万元以下的为中小微型企业。其中，从业人员100人及以上，且营业收入2000万元及以上的为中型企业；从业人员10人及以上，且营业收入100万元及以上的为小型企业；从业人员10人以下或营业收入100万元以下的为微型企业。

**（十）餐饮业。**从业人员300人以下或营业收入10000万元以下的为中小微型企业。其中，从业人员100人及以上，且营业收入2000万元及以上的为中型企业；从业人员10人及以上，且营业收入100万元及以上的为小型企业；从业人员10人以下或营业收入100万元以下的为微型企业。

**（十一）信息传输业。**从业人员2000人以下或营业收入100000万元以下的为中小微型企业。其中，从业人员100人及以上，且营业收入1000万元及以上的为中型企业；从业人员10人及以上，且营业收入100万元及以上的为小型企业；从业人员10人以下或营业收入100万元以下的为微型企业。

**（十二）软件和信息技术服务业。**从业人员300人以下或营业收入10000万元以下的为中小微型企业。其中，从业人员100人及以上，且营业收入1000万元

及以上的为中型企业；从业人员10人及以上，且营业收入50万元及以上的为小型企业；从业人员10人以下或营业收入50万元以下的为微型企业。

**（十三）房地产开发经营。**营业收入200000万元以下或资产总额10000万元以下的为中小微型企业。其中，营业收入1000万元及以上，且资产总额5000万元及以上的为中型企业；营业收入100万元及以上，且资产总额2000万元及以上的为小型企业；营业收入100万元以下或资产总额2000万元以下的为微型企业。

**（十四）物业管理。**从业人员1000人以下或营业收入5000万元以下的为中小微型企业。其中，从业人员300人及以上，且营业收入1000万元及以上的为中型企业；从业人员100人及以上，且营业收入500万元及以上的为小型企业；从业人员100人以下或营业收入500万元以下的为微型企业。

**（十五）租赁和商务服务业。**从业人员300人以下或资产总额120000万元以下的为中小微型企业。其中，从业人员100人及以上，且资产总额8000万元及以上的为中型企业；从业人员10人及以上，且资产总额100万元及以上的为小型企业；从业人员10人以下或资产总额100万元以下的为微型企业。

**（十六）其他未列明行业。**从业人员300人以下的为中小微型企业。其中，从业人员100人及以上的为中型企业；从业人员10人及以上的为小型企业；从业人员10人以下的为微型企业。

三、本规定适用于在中华人民共和国境内依法设立的各种所有制和各种组织形式的企业。个体工商户和本规定以外的行业，参照本规定进行划型。

四、本规定的中型企业标准上限即为大型企业标准的下限，国家统计部门据此制定大中小微型企业的统计分类。国务院有关部门据此进行相关数据分析，不得制定与本规定不一致的企业划型标准。

格式 8-2 省级以上监狱管理局、戒毒管理局（含新疆生产建设兵团）出具的属于监狱企业证明文件

注：1、省级以上监狱管理局、戒毒管理局（含新疆生产建设兵团）出具的属于监

狱企业证明文件格式由出具单位提供；

2、未提供不予享受预留份额、评审中价格扣除等政府采购促进中小企业发展的政府采购政策。

### 格式 8-3 残疾人福利性单位声明函

#### 残疾人福利性单位声明函

本单位郑重声明，根据《财政部 民政部 中国残疾人联合会关于促进残疾人就业政府采购政策的通知》（财库〔2017〕141号）的规定，本单位为符合条件的残疾人福利性单位，且本单位参加\_\_\_\_\_单位的\_\_\_\_\_项目采购活动提供本单位制造的货物（由本单位承担工程/提供服务），或者提供其他残疾人福利性单位制造的货物（不包括使用非残疾人福利性单位注册商标的货物）。

本单位对上述声明的真实性负责。如有虚假，将依法承担相应责任。

单位名称（盖章）：

日期：\_\_\_\_\_年\_\_\_\_\_月\_\_\_\_\_日

**格式 8-4 采购的产品如属于政府强制采购节能产品的，投标文件中必须提供国家确定的认证机构出具的、处于有效期之内的节能产品认证证书（原件扫描件）**

（不属于品目清单的产品无需提供，文件另有规定的从其规定）

## 格式 8-5 本国产品标准的声明函

### 关于符合本国产品标准的声明函

本公司（单位）郑重声明，根据《国务院办公厅关于在政府采购中实施本国产品标准及相关政策的通知》（国办发〔2025〕34号）的规定，本公司（单位）提供的以下产品属于本国产品。具体情况如下：

1.（产品名称1）1，生产厂为（厂名）2，厂址为（生产厂址）。（产品名称1）的中国境内生产的组件成本占比 $\geq$ （规定比例）3。（产品名称1）的（关键组件）4在中国境内生产。（产品名称1）的（关键工序）5在中国境内完成。

2.（产品名称2），生产厂为（厂名），厂址为（生产厂址）。（产品名称2）的中国境内生产的组件成本占比 $\geq$ （规定比例）。（产品名称2）的（关键组件）在中国境内生产。（产品名称2）的（关键工序）在中国境内完成。

.....

本公司（单位）对上述声明内容的真实性负责。如有虚假，愿承担相应法律责任。

公司（单位）名称（盖章）：

日期：                年    月    日

1. 产品如有型号，请在“产品名称”栏一并填写。
2. 生产厂名与厂址应与生产厂营业执照载明的相关信息保持一致。
3. 该产品的中国境内生产的组件成本占比相关要求实施前，“规定比例”栏可不填，下同。
4. 该产品的关键组件要求实施前，“关键组件”栏可不填，下同。
5. 该产品的关键工序要求实施前，“关键工序”栏可不填，下同。
- 6、风险提示：随中标、成交结果同时公告中标供应商提供的《声明函》或有关证明文件。投标人提供虚假《声明函》、虚假证明文件谋取中标、成交的，依照《中华人民共和国政府采购法》等法律法规规定追究相应责任。

格式 8-6 关于符合本国产品标准的成本占比承诺函【如适用】

关于符合本国产品标准的成本占比承诺函

项目	填写内容
$\text{比例} = \frac{\text{符合本国产品标准的投标产品成本之和}}{\text{提供的全部产品成本之和}} \times 100\%$	<p style="text-align: center;">_____ %</p>

本公司（单位）填写、盖章与签署，即视为对表格内容真实、准确、完整的正式承诺。如存在任何虚假、误导性陈述或重大遗漏，本公司（单位）愿承担由此产生的一切法律后果及责任。

供应商名称：（公章）

日期： 年 月 日

注：

1、单一产品采购不填写此函，多品目采购包如供应商所有产品均为本国产品且填写《关于符合本国产品标准的声明函》可不填写此函。

2、根据《国务院办公厅关于在政府采购中实施本国产品标准及相关政策的通知》（国办发〔2025〕34号）规定，当采购项目或采购包中含有多种产品，供应商对其提供的符合本国产品标准的产品成本之和占其提供的全部产品成本之和比例是否达到80%作出承诺，该比例达到80%以上，依法对其全部产品总报价给予20%的价格扣除，未达到80%，不享受价格评审优惠。

## 9. 技术文件

内容包括：

- 1、货物的技术规格与功能的详细说明
- 2、主要外购件、配套件的型号规格和制造商明细表
- 3、标准附件、备品备件和专用工具等
- 4、投标人认为需要说明的其他内容（投标人视需要自行编写）

## 10. 与技术、商务等评审计分有关的资料

## 第五章 货物需求表及采购需求

### 一、货物需求表

名称 内容	
数量	1批
交货期	自合同签订起40日历天
交货地点	采购人指定地点
安装地点	采购人指定地点
备注	

## 二、采购需求

### (一) 技术需求

序号	名称	技术参数要求	单位	数量	参考图片	备注
	教工宿舍					
1	实木床	<p>1. 尺寸：2000*1500*900mm</p> <p>2. 材料：床体采用环保AA级橡胶木制作而成，床板杉木。纹理清晰自然，表面无开裂、霉变等缺陷；经去皮、烘干、防虫防腐处理。</p> <p>3. 结构安全：床脚与床主横档连接处采用五金配件连接；床底档与床主横档之间采用榫卯结构链接，增加床铺的稳定性和牢固度，每张床铺板配置不少于4个防掉落装置；床尾采用不少于两根橡胶木原木与橡胶木AA板采用卡槽工艺制作而成，原木最大尺寸<math>\geq 60*35\text{mm}</math>，最小尺寸<math>\geq 50*35\text{mm}</math>。靠背采用不少于三根橡胶木原木与橡胶木AA板采用卡槽工艺制作，原木最大尺寸<math>\geq 70*50\text{mm}</math>，最小尺寸<math>\geq 50*35\text{mm}</math>。靠背顶部R30弧度设计，靠背后面进行软包镶契，使床铺更加美观。靠背后具有TPE静音103*49*9mm（<math>\pm 2\text{mm}</math>）防撞条，防撞条采用不少于四个点位镶契进床靠背。</p> <p>4. 规格；床脚及床横档均采用橡胶木原木制作而成。床脚<math>\geq 70*50\text{mm}</math>，床横档<math>\geq 30*130\text{mm}</math>。床铺板净厚<math>\geq 15\text{mm}</math>，板与板间隙小于4mm，四边倒角，双面刨光滑，床底档不少于5根<math>\geq 40\text{mm}*60\text{mm}</math>。</p> <p>5. 油漆采用环保水性油漆，三底两面工艺，表面光洁，无裂缝，无毛刺，无锐边，连接牢固、安全。边缘抛圆处理，外表面和内表面以及可触及的隐蔽处，均不得有锐利的棱角、毛刺以及五金部件露出的锐利尖锐。</p> <p>6. 木工胶：榫卯卡槽位置均采用环保木工胶。槽、榫位处需上胶且溶剂型木工胶使用要均匀充足。</p> <p>7. 产品边缘抛圆处理，外表面和内表面以及可触及的隐蔽处，均不得有锐利的棱角、毛刺以及五金部件露出的锐利尖锐。</p>	张	91		

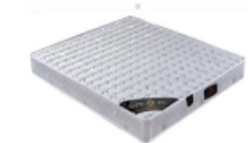

		<p>8. 依据LY/T1985-2011标准：可接触的实木部件中五氯苯酚（PCP）<math>\leq 5\text{mg/kg}</math>；依据GB/T4893.1-2021标准：木制件表面理化性能-漆膜：耐液性应不低于3级（1级最好、5级最差）；依据GB/T 4893.2-2020标准：木制件表面理化性能-漆膜：耐湿热应不低于3级（1级最好、5级最差）；依据GB/T4893.3-2020标准：耐干热应不低于3级（1级最好、5级最差）；依据GB/T4893.4-2023标准：木制件表面理化性能-漆膜：附着力应不低于3级（0级最好、5级最差）；依据GB/T 4893.7-2013标准：木制件表面理化性能-漆膜：耐冷热温差应无鼓泡、裂缝和明显失光；依据GB/T 4893.8-2023标准：木制件表面理化性能-漆膜：耐磨性应不低于3级（1级最好、4级最差）；依据GB/T4893.9-2013标准：抗冲击应不低于4级（1级最好、5级最差）；</p> <p>9. 依据GB/T39600-2021标准：甲醛释放量ENF级<math>\leq 0.025\text{mg/m}^3</math>；依据GB/T17657-2022标准：木制件表面理化性能-软、硬质覆面：耐污染性能应不低于3级（5级最好、1级最差）、耐冷热循环（无裂缝、开裂、起皱、鼓泡现象）、耐划痕（表面无整圈划痕）；依据GB/T 4893.3-2020标准：木制件表面理化性能-软、硬质覆面：耐干热应不低于3级（1级最好、5级最差）；依据GB/T 4893.2-2020标准：木制件表面理化性能-软、硬质覆面：耐湿热应不低于3级（1级最好、5级最差）；依据GB/T4893.8-2023标准：木制件表面理化性能-软、硬质覆面：耐磨性应不低于3级（1级最好、4级最差）；依据GB/T4893.9-2013标准：木制件表面理化性能-软、硬质覆面：抗冲击应不低于3级（1级最好、5级最差）；</p> <p>10. 依据GB28008-2024标准：基本结构安全符合要求；GB18584-2024标准：有害物质限量：甲醛<math>\leq 0.08\text{mg/m}^3</math>、苯<math>\leq 0.06\text{mg/m}^3</math>、甲苯<math>\leq 0.15\text{mg/m}^3</math>、二甲苯<math>\leq 0.20\text{mg/m}^3</math>、总挥发性有机化合物（TVOC）<math>\leq 0.50\text{mg/m}^3</math>；可迁移有害元素限量：锑<math>\leq 60\text{mg/kg}</math>、钡<math>\leq 1000\text{mg/kg}</math>、铅<math>\leq 90\text{mg/kg}</math>、镉<math>\leq 75\text{mg/kg}</math>、硒<math>\leq 500\text{mg/kg}</math>、砷<math>\leq 25\text{mg/kg}</math>、铬<math>\leq 60\text{mg/kg}</math>、汞<math>\leq 60\text{mg/kg}</math>；</p>				
2	床垫	<p>1. 尺寸：2000*1500*200mm  2. 底部和侧边采用环保针织布润棉面料制作。  3. 内部采用环保弹簧，线径<math>\geq 2.0\text{mm}</math>，口径<math>\geq 6.5\text{mm}</math>、5圈，独立袋大芯弹簧。</p>	块	91		



3	实木柜	<p>1. 尺寸：1000*600*1900mm</p> <p>2. 材质：基材采用≥18mm厚环保橡胶木AA板，背板≥9mm厚环保多层实木板制作而成，纹理清晰自然，表面无开裂、霉变等缺陷；经去皮、烘干、防虫防腐处理。</p> <p>3. 工艺：整体采用榫卯结构工艺结合溶剂型木工胶进行连接加固，背板插槽式连接。柜门采用优质铰链连接，五门三抽设计。</p> <p>4. 油漆采用环保净味油漆，三底两面工艺，表面光洁，无裂缝，无毛刺，无锐边，连接牢固、安全。边缘抛圆处理，外表面和内表面以及可触及的隐蔽处，均不得有锐利的棱角、毛刺以及五金部件露出的锐利尖锐。</p> <p>5. 榫卯处采用优质溶剂型木工胶进行连接加固。槽、榫位处需上胶且溶剂型木工胶使用要均匀充足。</p> <p>6. 产品边缘抛圆处理，外表面和内表面以及可触及的隐蔽处，均不得有锐利的棱角、毛刺以及五金部件露出的锐利尖锐。</p> <p>8. 依据GB/T3324-2024标准：木制件表面理化性能-漆膜：耐液性应不低于3级(1级最好，5级最差)；耐湿热应不低于3级(1级最好，5级最差)；耐干热应不低于3级(1级最好，5级最差)；附着力应不低于3级(0级最好，5级最差)；耐冷热温差应无鼓泡、裂缝和明显失光；耐磨性应不低于3级(1级最好，4级最差)；抗冲击应不低于4级(1级最好，5级最差)；</p> <p>9. 依据GB/T35607-2024标准：可接触的实木部件中五氯苯酚（PCP）≤5mg/kg；品质属性：产品寿命-柜类-拉门耐久性不低于8万次符合要求；依据GB/T3324-2024标准：柜架类强度和耐久性、稳定性符合要求；</p> <p>10. 依据GB18584-2024标准：甲醛≤0.08mg/m<sup>3</sup>、苯≤0.06mg/m<sup>3</sup>、甲苯≤0.15mg/m<sup>3</sup>、二甲苯≤0.20mg/m<sup>3</sup>、总挥发性有机化合物（TVOC）≤0.50mg/m<sup>3</sup>；可迁移有害元素限量：镉≤60mg/kg、钡≤1000mg/kg、铅≤90mg/kg、镉≤75mg/kg、硒≤500mg/kg、砷≤25mg/kg、铬≤60mg/kg、汞≤60mg/kg；多溴二苯醚≤1000mg/kg。依据GB/T39600-2021标准：甲醛释放量（气候箱法）ENF级≤0.025mg/m<sup>3</sup>；依据GB/T 42996.1-2023标准：木家具产品中重点化学物质：乙醛≤0.07mg/m<sup>3</sup>。</p> <p>11. 依据GB 20286-2006标准：阻燃性能（热释放速率峰值≤150kW；5min内放出的总能量≤30MJ；最大烟密度≤75%）；</p>	套	91		
---	-----	--	---	----	---	--

4	实木床头柜	<p>1. 规格：420*400*500mm</p> <p>2. 材质：基材采用≥18mm厚环保AA橡胶木制作而成。纹理清晰自然，表面无开裂、霉变等缺陷；经去皮、烘干、防虫防腐处理。</p> <p>3. 背板采用≥9mm厚环保多层实木板进行榫卯结构连接。纹理清晰自然，表面无开裂、霉变等缺陷；经去皮、烘干、防虫防腐处理。</p> <p>4. 抽屉面采用≥20mm厚环保AA橡胶木制作而成，每个抽屉面上配置一体式锌合金内嵌式拉手，无拼接焊点。拉手尺寸为60*42*19mm（±2mm），拉手边框菱形滚花防滑设计，增加拉手的美观性及握持摩擦力，防止打滑。</p> <p>5. 油漆采用环保水性油漆，三底两面工艺，表面光洁，无裂缝，无毛刺，无锐边，连接牢固、安全。边缘抛圆处理，外表面和内表面以及可触及的隐蔽处，均不得有锐利的棱角、毛刺以及五金部件露出的锐利尖锐。</p> <p>6. 榫卯处采用环保溶剂型木工胶进行连接加固。槽、榫位处需上胶且溶剂型木工胶使用要均匀充足。</p> <p>7. 产品边缘抛圆处理，外表面和内表面以及可触及的隐蔽处，均不得有锐利的棱角、毛刺以及五金部件露出的锐利尖锐。</p>	个	89		
---	-------	--	---	----	---	--

5	实木桌	<p>1. 规格：1400mm*700mm*750mm</p> <p>2. 材质：整体采用环保橡胶木制作而成。纹理清晰自然，表面无开裂、霉变等缺陷；经去皮、烘干、防虫防腐处理。</p> <p>3. 规格材料：桌面<math>\geq 18\text{mm}</math>厚AA板，桌脚<math>\geq 60\text{mm} \times 60\text{mm}</math>，桌架四周采用<math>\geq 70 \times 18\text{mm}</math>环保橡胶木制作。</p> <p>4. 工艺：桌架整体采用榫卯结构制作。桌面底档不少于两根橡胶木加固，桌面底档榫卯结构连接桌面桌架，防止桌面变形开裂。</p> <p>5. 油漆：油漆采用环保水性漆，三底两面工艺，表面光洁，无裂缝，无毛刺，无锐边，连接牢固、安全。边缘抛圆处理，外表面和内表面以及可触及的隐蔽处，均不得有锐利的棱角、毛刺以及五金部件露出的锐利尖锐。</p> <p>6. 工艺：整体采用整装工艺结合溶剂型木工胶进行连接加固。槽、榫位处需上胶且溶剂型木工胶使用要均匀充足。</p> <p>7. 产品边缘抛圆处理，外表面和内表面以及可触及的隐蔽处，均不得有锐利的棱角、毛刺以及五金部件露出的锐利尖锐。</p> <p>8. 依据GB/T3324-2024标准：木制品表面理化性能-漆膜：耐液性应不低于3级(1级最好，5级最差)；耐湿热应不低于3级(1级最好，5级最差)；耐干热应不低于3级(1级最好，5级最差)；附着力应不低于3级(0级最好，5级最差)；耐冷热温差无鼓泡、裂缝和明显失光；耐磨性应不低于3级(1级最好，4级最差)；抗冲击应不低于4级(1级最好，5级最差)；力学性能(桌几类强度和耐久性、桌类稳定性)符合要求；</p> <p>9. 依据GB18584-2024标准：有害物质限量：甲醛<math>\leq 0.08\text{mg}/\text{m}^3</math>、苯<math>\leq 0.06\text{mg}/\text{m}^3</math>、甲苯<math>\leq 0.15\text{mg}/\text{m}^3</math>、二甲苯<math>\leq 0.20\text{mg}/\text{m}^3</math>、总挥发性有机化合物(TVOC)<math>\leq 0.50\text{mg}/\text{m}^3</math>；可迁移有害元素限量：镉<math>\leq 60\text{mg}/\text{kg}</math>、钡<math>\leq 1000\text{mg}/\text{kg}</math>、铅<math>\leq 90\text{mg}/\text{kg}</math>、镉<math>\leq 75\text{mg}/\text{kg}</math>、硒<math>\leq 500\text{mg}/\text{kg}</math>、砷<math>\leq 25\text{mg}/\text{kg}</math>、铬<math>\leq 60\text{mg}/\text{kg}</math>、汞<math>\leq 60\text{mg}/\text{kg}</math>；</p> <p>11. 依据GB/T39600-2021标准：甲醛释放量(气候箱法)ENF级<math>\leq 0.025\text{mg}/\text{m}^3</math>；依据GB/T 42996.1-2023标准：木家具产品中重点化学物质：乙醛<math>\leq 0.07\text{mg}/\text{m}^3</math>、环乙酮<math>\leq 0.10\text{mg}/\text{m}^3</math>；</p>	张	89		
---	-----	--	---	----	---	--

6	实木椅	<p>1. 1. 尺寸：430*420*800mm（430mm坐高）</p> <p>2. 材质：整体采用环保橡胶木制作而成。纹理清晰自然，表面无开裂、霉变等缺陷；经去皮、烘干、防虫防腐处理。</p> <p>3. 材料规格：后椅脚：≥45*35mm，后仰设计；前脚：≥40*40mm；上档不少于四根：≥50mm*25mm；下档不少于2根≥30mm*25mm橡胶木进行加固。靠背板采用≥120mm*20mm无结橡胶木环抱形设计，椅面厚≥20mm。</p> <p>4. 工艺：整体采用整装工艺结合溶剂型木工胶进行连接加固。槽、榫位处需上胶且溶剂型木工胶使用要均匀充足。</p> <p>5. 油漆采用环保水性油漆，三底两面工艺，表面光洁，无裂缝，无毛刺，无锐边，连接牢固、安全。边缘抛圆处理，外表面和内表面以及可触及的隐蔽处，均不得有锐利的棱角、毛刺以及五金部件露出的锐利尖锐。</p> <p>6. 产品边缘抛圆处理，外表面和内表面以及可触及的隐蔽处，均不得有锐利的棱角、毛刺以及五金部件露出的锐利尖锐。</p> <p>7. 依据LY/T 1985-2011标准：可接触的实木部件中五氯苯酚（PCP）≤5mg/kg；依据GB/T4893.1-2021标准：木制品表面理化性能-漆膜：耐液性应不低于3级（1级最好、5级最差）；依据GB/T 4893.2-2020标准：木制品表面理化性能-漆膜：耐湿热应不低于3级（1级最好、5级最差）；依据GB/T4893.3-2020标准：耐干热应不低于3级（1级最好、5级最差）；依据GB/T4893.4-2023标准：木制品表面理化性能-漆膜：附着力应不低于3级（0级最好、5级最差）；依据GB/T 4893.7-2013标准：木制品表面理化性能-漆膜：耐冷热温差应无鼓泡、裂缝和明显失光；依据GB/T 4893.8-2023标准：木制品表面理化性能-漆膜：耐磨性应不低于3级（1级最好、4级最差）；依据GB/T4893.9-2013标准：抗冲击应不低于4级（1级最好、5级最差）。</p> <p>8. 依据GB/T39600-2021标准：甲醛释放量ENF级≤0.025mg/m<sup>3</sup>；</p> <p>9. 依据GB/T10357.2-2013标准：力学性能-稳定性：椅子向前倾翻试验（座面静载荷600N），向前倾翻力不小于20N，无倾翻、无扶手椅侧向倾翻试验（座面静载荷600N），无扶手椅侧向倾翻试验力不小于20N，无倾翻、椅子向后倾翻试验（座面静载荷600N），向后倾翻力不小于80N，无倾翻；依据GB28008-2024标准：基本结构安全符合要求；依据GB18584-2024标准：有害物质限量：甲醛≤0.08mg/m<sup>3</sup>、苯≤0.06mg/m<sup>3</sup>、甲苯≤0.15mg/m<sup>3</sup>、二甲苯≤0.20mg/m<sup>3</sup>、总挥发性有机化合物（TVOC）≤0.50mg/m<sup>3</sup>；可迁移有害元素限量：锑≤60mg/kg、钡≤1000mg/kg、铅≤90mg/kg、镉≤75mg/kg、硒≤500mg/kg、砷</p>	把	91		
---	-----	--	---	----	---	--

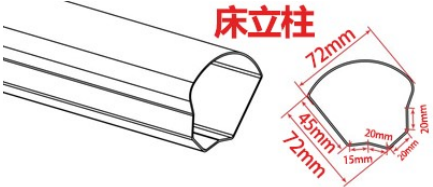
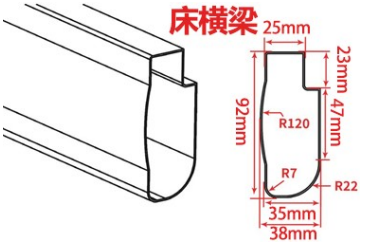
		≤25mg/kg、铬≤60mg/kg、汞≤60mg/kg;				
7	茶几	<p>1. 规格: <math>\phi 800*480\text{mm}</math></p> <p>2. 材质: 采用<math>\geq 20\text{mm}</math>厚环保橡胶木AA板加工而成, 桌脚<math>\geq 30*45\text{mm}</math>橡胶木, 橡胶木纹理清晰自然, 表面无开裂、霉变等缺陷; 经去皮、烘干、防虫防腐处理。</p> <p>3. 油漆: 油漆采用环保水性漆, 三底两面工艺, 桌面白色, 桌脚原木色, 表面光洁, 无裂缝, 无毛刺, 无锐边, 连接牢固、安全。边缘抛圆处理, 外表面和内表面以及可触及的隐蔽处, 均不得有锐利的棱角、毛刺以及五金部件露出的锐利尖锐。</p> <p>4. 工艺: 整体采用整装工艺结合溶剂型木工胶进行连接加固。槽、榫位处需上胶且溶剂型木工胶使用要均匀充足。</p> <p>5. 产品边缘抛圆处理, 外表面和内表面以及可触及的隐蔽处, 均不得有锐利的棱角、毛刺以及五金部件露出的锐利尖锐。</p>	张	89		
8	双人沙发	<p>1. 尺寸: <math>1400*770*810\text{mm}</math> (含靠背及坐垫软包)</p> <p>2. 材质: 沙发扶手采用<math>\geq 25*100\text{mm}</math>环保橡胶木加工而成, 沙发脚采用<math>\geq 38*80\text{mm}</math>环保橡胶木, 橡胶木纹理清晰自然, 表面无开裂、霉变等缺陷; 经去皮、烘干、防虫防腐处理。</p> <p>3. 油漆: 油漆采用环保水性漆, 三底两面工艺, 表面光洁, 无裂缝, 无毛刺, 无锐边, 连接牢固、安全。边缘抛圆处理, 外表面和内表面以及可触及的隐蔽处, 均不得有锐利的棱角、毛刺以及五金部件露出的锐利尖锐。</p> <p>4. 工艺: 整体采用整装工艺结合溶剂型木工胶进行连接加固。槽、榫位处需上胶且溶剂型木工胶使用要均匀充足。</p> <p>5. 产品边缘抛圆处理, 外表面和内表面以及可触及的隐蔽处, 均不得有锐利的棱角、毛刺以及五金部件露出的锐利尖锐。</p>	张	89		
	学生宿舍	明细如下	间	171		

1	公寓组合床	<p>1、规格：两连体三人位，W4600*D920*H2100mm（±5mm）；</p> <p>2、床立柱：采用冷轧钢板经模压并采用高频焊接的闭口异型管，规格：72mm*72mm*1.2mm（外观尺寸偏差范围允许±2mm，材料厚度不允许负偏离），成型后外侧圆弧处理，防止学生磕碰，内侧直面宽度≥45mm，管材截面不低于6个面组成，增加其牢固性、安全性更高，敲打无效，与床横梁挂件采用三个面接触下挂式连接（无螺栓）。（详见示意图）</p>  <p>3、床横梁：采用冷轧钢板经模压并采用高频焊接的闭口异型管，规格：92mm*38mm*1.2mm（外观尺寸偏差范围允许±2mm，材料厚度不允许负偏离），管材成型后截面形状为多边形，床横梁外侧R120的圆弧形设计，床横梁内侧分别有不少于5个U形孔位，用于安装不少于5根床支撑，床横梁内侧直面高度≥47mm，横梁上沿厚度≥25mm，横梁下沿厚度≥35mm，横梁下沿外侧角为R7圆弧形，横梁下沿内侧角为R22圆弧形设计，可预防碰伤，安全性更高，起保护作用，敲打无效。（详见示意图）</p>  <p>4、床支撑：采用冷轧钢板经模压并采用高频焊接的闭口异型管，规格：32mm*25mm*1.2mm（外观尺寸偏差范围允许±2mm，材料厚度不允许负偏离），支撑两侧带有凹R3圆弧形加强筋，增加韧性，支撑底部带R8圆弧处理，防止学生磕碰，上方为直边，宽度不小于25mm，整体增加其牢固性、安全性更高，敲打无效，每位采用不少于5根。（详见示意图）</p>	套	311		
---	-------	---	---	-----	---	--

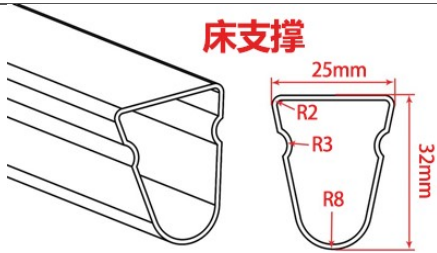

5、卡式挂件结构：挂件采用三个面接触下挂式连接（无螺栓），采用 $\geq 2\text{mm}$ 冷轧钢板一次性冲压成型，规格： $20\text{mm} \times 20\text{mm} \times 20\text{mm} \times 137\text{mm}$ （外观尺寸偏差范围允许 $\pm 2\text{mm}$ ，材料厚度不允许负偏离），“H”型卡式连接，整体全隐装，立柱上经数控冲床加工不少于3个连接孔，通过与挂片无缝式下压连接，实现使用后越用越紧的状态。（详见示意图）

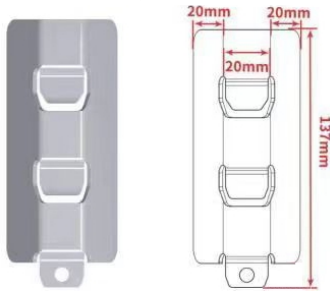

6、中梯扶手：长 $458\text{mm}$ \*高 $388\text{mm}$ \*厚 $32\text{mm}$ ，基材采用E1级 $18\text{mm}$ 厚环保三聚氰胺饰面密度板，板材分上下二层，上层规格：长 $380\text{mm}$ \*高 $250\text{mm}$ ，下层板材规格：长 $380\text{mm}$ \*高 $70\text{mm}$ ，扶手一侧带有直径 $28\text{mm}$ 的喷塑钢圆管，板材和圆管整体采用一次注塑成型工艺，确保拉手强度与刚性必须为整体结构，四周无任何接缝及刃口，护栏一端带有拉手功能设计，扶手内空长 $210\text{mm}$ \*高 $120\text{mm}$ ，长度符合国标。（外观尺寸偏差范围允许 $\pm 5\text{mm}$ ，材料厚度不允许负偏离）（详见示意图）（须提供与本技术参数对应的、标注外观尺寸的实物彩色图佐证）

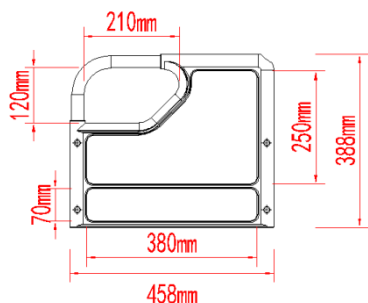

7、床梯及踏板：支架采用 $20\text{mm}\times 40\text{mm}\times \geq 1.2\text{mm}$ 及 $20\text{mm}\times 20\text{mm}\times \geq 1.2\text{mm}$ 方管焊接组成，中梯踏板：采用冷轧钢板一次性冲压成型不得拼接、敲打、无任何焊点。规格：长 $560\text{mm}$ \*宽 $200\text{mm}$ 冷轧板厚 $\geq 1.8\text{mm}$ ，踏板前面为半圆形设计，起到防撞保护作用，踏板带有横条加强筋及配一块长 $375\text{mm}$ \*宽 $80\text{mm}$ \*厚 $\geq 4\text{mm}$ 一次性注塑软性夜光防滑塑料垫，防止学生上下梯安全作用。（外观尺寸偏差范围允许 $\pm 2\text{mm}$ ，材料厚度不允许负偏离）

8、前护栏：长 $1865\text{mm}$ \*高 $395\text{mm}$ \*厚 $32\text{mm}$ ，基材采用E1级 $18\text{mm}$ 厚环保三聚氰胺饰面密度板，板材分上下二层，上层规格：长 $1785\text{mm}$ \*高 $250\text{mm}$ ，下层采用三块板材规格：长 $565\text{mm}$ \*高 $70\text{mm}$ ，护栏上方中间带有直径 $28\text{mm}$ 的喷塑钢圆管，钢圆管下方采用镂空设计，方便抓握，板材和圆管整体采用一次注塑成型工艺，确保拉手强度与刚性必须为整体结构，四周无任何接缝及刃口，护栏两侧带有拉手功能设计，拉手内空长 $310\text{mm}$ \*高 $120\text{mm}$ ，护栏中间有个直径 $120\text{mm}$ 的圆形可贴校徽或号码牌，背面有永久性安全线标识，长度符合国标。（外观尺寸偏差范围允许 $\pm 5\text{mm}$ ，材料厚度不允许负偏离）（详见示意图）（须提供与本技术参数对应的、标注外观尺寸的实物彩色图佐证）

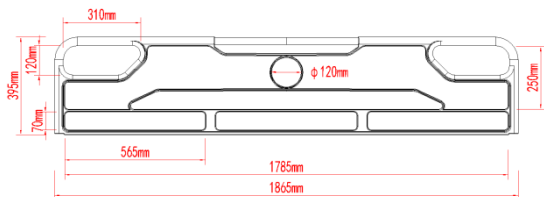



9、其它钢材要求说明：

(1) 侧下短拉杆及后拉杆：采用 $20\text{mm}\times 40\text{mm}\times \geq 0.9\text{mm}$ 方管。

(2) 侧护栏：短横梁采用 $\geq 25\text{mm}\times 50\text{mm}$ 方管及 $\geq 22\text{mm}$ 圆管，竖料 $\geq 19\text{mm}$ 圆管，壁厚 $\geq 0.9\text{mm}$ 。

	<p>(3) 鞋架：采用20mm*20mm*≥0.9mm方管。</p> <p>(4) PP塑料脚套：采用塑料环保超高分子量PP材料一次性注塑成型制作，脚套内外式结构与床立柱应结合紧密，牢靠，不脱落（3D打印无效）。</p> <p>10、工艺要求：采用网皱纹烤漆，型材表面经除油，去锈，磷化静电喷粉高温固化而成，热固性粉末喷塑，防锈，耐磨，防腐蚀，床架油漆涂面平整、光滑、无颗粒、气泡、渣点。</p> <p>11、钢制工艺：按照GB/T3325-2008，CO2保护焊，镀铜焊丝，焊接无灰渣、气孔、焊瘤：无脱焊、虚焊、焊穿、精细打磨、光洁平整。钢材首选：首钢、攀钢、新钢或同品质品牌钢材，钢材壁厚均指除漆面之外的厚度。</p> <p>12、所有材质（含油漆、板材等）均需达到环保要求。</p> <p>13、实木床板：采用≥15mm厚杉木板拼接而成，经烘干、正反双面抛光处理，木材进行防虫、除脂、干燥处理，产品结构强度和外观美观牢固，材质符合国家标准要求，床板背面采用不小于4根实木方条横杠钉制加固，符合相关质量和环保要求。（尺寸按实际空间制做）</p> <p>14、依据GB/T28416-2012标准：交替暴露在腐蚀性气体、中性盐雾及干燥环境中加速腐蚀试验不低于160h，表面无腐蚀生锈等现象。</p> <p>15、依据GB/T35607-2024标准：甲醛释放量：绿色产品值≤0.05mg/m<sup>3</sup>。</p> <p>16、依据QB/T 3832-1999、QB/T 3827-1999标准：乙酸盐雾试验(ASS)不低于120h；涂层本身耐腐蚀等级不低于9级；涂层对基体保护等级不低于9级。</p>				
--	--	--	--	--	--

2	三人写字桌	<p>1、整体尺寸：长1880mm*深605mm*高1690mm（尺寸按实际空间制作）</p> <p>2、三人写字桌面：板材采用<math>\geq 25\text{mm}</math>厚环保饰面中纤板一次性塑料注塑封边成型且无接缝，规格：长1880mm*宽605mm*厚25mm，桌面前端设置一字型<math>\geq 7\text{mm}</math>高防落凸条，桌面带有<math>\geq 3</math>个ipad槽长200mm*宽15mm*深20mm，一侧带有凸起隔档（与ipad槽一体），ipad槽底部带有<math>\geq 3</math>个透气孔设计，方便里面杂物清理，桌面胸前往里倾斜设计、封边面带有波浪形设计最大幅度宽28mm，符合人体工效学及人性化设计，便于学生阅读，保护视力。（外观尺寸偏差范围允许<math>\pm 2\text{mm}</math>，材料厚度不允许负偏离）</p> <p>3、写字桌钢架：采用<math>\geq 30\text{mm} \times 50\text{mm}</math>方管制作，壁厚<math>\geq 1.2\text{mm}</math>，拉杆采用<math>\geq 20\text{mm} \times 40\text{mm}</math>方管，壁厚<math>\geq 0.9\text{mm}</math>。</p> <p>4、书架板材：基材采用环保实木多层板，横面板材厚度<math>\geq 18\text{mm}</math>，垂直隔断板材厚度<math>\geq 18\text{mm}</math>，均采用PVC高温热熔胶封边，板材之间要粘接牢固。背板采用<math>\geq 4.5\text{mm}</math>厚环保实木多层板，做到平整不炆边，受热受冻不会脱胶开热。</p> <p>5、五金：板材之间采用现代五金连接件形式，五金采用国内知名品牌三节承重滑道(无噪音、无脱落)、阻尼铰链、连接件等。</p>	组	311		
---	-------	--	---	-----	---	--

3	公寓椅	<p>椅：坐板：长400mm*宽355mm*厚18mm，靠背：长405mm*宽180*厚18mm，高420mm</p> <p>1、椅面尺寸：采用E1级环保密度板，经环保PP工程塑料一次性注塑封边，无接头，抗压、耐磨、耐冲击，坐板：长400mm*宽355mm*厚18mm，靠背：长405mm*宽180*厚18mm，符合人体工程学及人性化设计，便于学生阅读，保护视力，（外观尺寸偏差范围允许±2mm,材料厚度不允许负偏离）</p> <p>2、椅管材：采用20*50（mm）椭圆管，壁厚≥0.9mm（去漆层净厚度），两腿落地采用20*50（mm）椭圆管，壁厚≥0.9mm（去漆层净厚度），靠背弯采用20mm方管，壁厚0.9mm。</p> <p>3、椅升降片：采用0.9mm厚冷轧板，总高180mm，上宽214mm，下宽185mm，升降片必须具有两列调节升降孔，两列孔间距100mm，不得修补与拼接，无任何焊点，一次冲压成型，敲打无效！升降片开口处需折边处理，使用中带来的安全保护作用，并符合人体工程学及人性化设计。（外观尺寸偏差范围允许±2mm,材料厚度不允许负偏离）</p> <p>4、工艺要求：</p> <p>（1）采用灰色烤漆，型材表面经除油，去锈，磷化静电喷粉高温固化而成，热固性粉末喷塑。</p> <p>（2）所有材质（含塑粉、板材等）均需达到环保要求。</p> <p>5、塑料脚套规格材质：采用一次性PP塑料注塑成型，长50mm*宽22mm*高60mm，脚套落地耐磨厚度9mm，（外观尺寸偏差范围允许±2mm,材料厚度不允许负偏离）</p> <p>6. 依据GB/T 35607-2024标准：甲醛释放量:绿色产品值≤0.05mg/m<sup>3</sup>；依据GB/T9286-2021标准：产品表面理化性能-金属喷漆（塑）涂层：附着力达不低于2级（0级为最高级）；依据QB/T1950-2024标准：耐盐浴：划道两侧3mm外，应无鼓泡、锈蚀、剥落和起皱等现象；</p> <p>7. 依据QB/T 3832-1999、QB/T 3827-1999标准：乙酸盐雾试验(ASS)不低于120h；涂层本身耐腐蚀等级不低于9级；涂层对基体保护等级不低于9级；</p>	把	933		
---	-----	--	---	-----	---	--

4	储物柜1	<p>长800mm*深600mm*高2000mm。</p> <p>1. 整体采用厚<math>\geq 18</math>mm环保实木多层板制作，PVC高温热熔胶封边。</p> <p>2. 木工现场按实际空间和采购方要求制作。</p> <p>3. 柜子防潮脚垫：采用一次性PP塑料注塑成‘L’型，规格：边长76mm*76mm*高76mm，厚度21mm（外观尺寸偏差范围允许<math>\pm 2</math>mm，材料厚度不允许负偏离）</p> <p>4. 五金件：所有五金件作防锈、防腐处理。</p>	组	311		
1	储物柜2	<p>1. 规格：5600*40*1200mm</p> <p>2. 采用厚<math>\geq 18</math>mm环保实木免漆板制作。</p> <p>3. 木工现场按采购方要求制作。</p>	组	48		
2	场外晒被杆（不锈钢）	<p>1、规格：L*高1.8m；</p> <p>2、材质：整体材质采用直径不小于51mm*厚<math>\geq 1.2</math>mm不锈钢圆管实地制作，双层拼接；</p> <p>3、安装：用空调钻钻孔<math>\geq 15</math>cm深，混泥土固定。</p>	米	200		
3	学生宿舍信息牌	555*46cm, 亚克力+卡槽+PVC, 样式按采购方要求制作	块	180		
4	门牌号	亚克力UV, 样式按采购方要求制作	套	269		
5	张贴	pvc+亚克力, 样式按采购方要求制作	平方	40		
6	讲台	<p>1、规格：1200*600*900mm</p> <p>2、讲台整体材质：讲台板材整体采用<math>\geq 18</math>mm厚环保实木多层板，采用<math>\geq 1.5</math>mm厚PVC高温热熔胶封边做到平整、不炔边、受热受冻不会脱胶开裂。讲台台面设置防落凸条，中间搭配两屉。</p> <p>3、五金件：板材之间采用现代五金连接件形式，所有材质（含油漆、板材等）均需达到环保要求。</p>	个	10		

7	学生课桌凳	<p>一、课桌凳规格：</p> <p>1、课桌：双层，长600mm*宽400mm*厚<math>\geq</math>18mm，高700-790mm可调节；</p> <p>2、课凳：长340mm*宽240mm*厚<math>\geq</math>18mm，坐高420mm；</p> <p>二、升降课桌技术要求：</p> <p>1、桌面尺寸：采用E1级环保密度板表层贴面经PP工程塑料一次性注塑封边，无接头，抗压、耐磨、耐冲击，规格：长600mm*宽400mm*厚<math>\geq</math>18mm，桌面带有笔槽长220mm*宽16mm，符合人体工程学及人性化设计，便于学生阅读，保护视力，桌面与书箱之间用自攻螺丝固定。（外观尺寸偏差范围允许<math>\pm</math>2mm，材料厚度不允许负偏离）</p> <p>2、课桌管材：要求采用20*49mm*壁厚<math>\geq</math>1.0mm椭圆管，两腿落地采用20*49mm*壁厚<math>\geq</math>1.0mm椭圆管。（外观尺寸偏差范围允许<math>\pm</math>2mm，材料厚度不允许负偏离）</p> <p>3、桌升降片材质尺寸：升降片采用<math>\geq</math>0.8mm厚冷轧钢板，斗板<math>\geq</math>0.6mm厚冷轧钢板，单层桌斗板均设锯齿折边加强筋，总高370mm，上宽340mm，上层斗高170mm，下层高200mm，下宽235mm，升降片必须具有两列调节升降孔，两列孔间距90mm，具有凹凸状，升降片不得拼接，无任何焊点，一次冲压成型，敲打无效！并且符合学生人体学的标准。桌升降片与桌立柱采用螺栓螺帽连接。（外观尺寸偏差范围允许<math>\pm</math>2mm，材料厚度不允许负偏离）</p> <p>4、桌挂钩：采用PP一次成型塑料挂钩，方便学生挂书包，承重<math>\geq</math>20kg物品；</p> <p>5、塑料脚套规格材质：采用一次性PP塑料注塑成型，长50mm*宽22mm*高60mm，脚套落地耐磨厚度9mm，开口处带有凹凸波浪设计，增加美观、牢固性，耐用防生锈，PP塑料（原材料为聚丙烯），环保，硬度高，韧性强，表面耐磨、耐划伤、抗污抗老化、抗压抗冲击（3D打印无效）。（外观尺寸偏差范围允许<math>\pm</math>2mm，材料厚度不允许负偏离）</p> <p>6. 依据QB/T3827-1999、QB/T3832-1999检测标准：乙酸盐雾试验(ASS)不低于120h:涂层本身耐腐蚀等级不低于9级；涂层对基体保护等级不低于9级；</p> <p>7. 依据QB/T4767-2014标准：理化性能-金属喷涂层-涂层厚度：60-130<math>\mu</math>m；依据GB/T9286-2021标准：产品表面理化性能-金属喷漆（塑）涂层：附着力不低于2级（0级为最高级）；依据QB/T1950-2024标准：耐盐浴：划道两侧3mm外，应无鼓泡、锈蚀、剥落和起皱等现象；</p> <p>三、课凳要求：</p> <p>1、凳面：板材采用<math>\geq</math>18mm厚环保饰面中纤板，采用PVC高温热熔胶封边，板</p>	套	600		
---	-------	---	---	-----	---	--

	<p>材之间要粘接牢固，无接头，抗压、耐磨、耐冲击，整体光滑无毛刺。</p> <p>2、凳架：由四个脚和八个横杆组成，采用25mm*25mm*壁厚≥1.2mm方管制作。</p> <p>3、脚垫：四脚与地面接触面采用 PP 塑料内塞注塑一次成型，韧性好，不开裂，光泽好，做工美观，抗老化，无气味。</p> <p>4、依据GB/T19746-2018标准：盐溶液周浸试验不低于160h：试验的质量损失率≤0.1g/m<sup>2</sup>，表面涂层未被腐蚀。</p> <p>5、依据GB/T9286-2021标准：产品表面理化性能-金属喷漆（塑）涂层：附着力不低于2级（0级为最高级）；</p> <p>6、依据GB/T2651-2023标准：横向拉伸试验-抗拉强度：≥660MPa。</p> <p>7、依据GB/T1740-2007标准：耐湿热不低于100h：无生锈、无起泡、无变色、无开裂。</p> <p>8、依据QB/T 3832-1999、QB/T 3827-1999标准：乙酸盐雾试验(ASS)不低于120h，涂层本身耐腐蚀等级不低于9级；涂层对基体保护等级不低于9级。</p> <p>四、工艺要求：</p> <p>1、焊接：采用满焊焊接而成，结构牢固，长期使用不会产生摇晃、松散等现象。</p> <p>2、表面涂装：表面经除油，去锈，磷化静电喷粉高温固化而成，热固性粉末喷塑。涂层均匀牢固，无流挂、气泡等缺陷。</p> <p>3、符合行业标准和环保要求，保证学生身心健康。</p>				
--	--	--	--	--	--

8	办公屏风 (屏风工作位)	<p>1400×1400×1100mm</p> <p>1、贴面材质：采用环保三聚氰胺浸渍胶膜纸贴面；</p> <p>2、基材：采用环保实木颗粒板；</p> <p>3、封边材质：采用PVC封边条，应无开裂；无龟裂、无鼓泡、无变色、无起皱；</p> <p>4、热熔胶：采用环保热熔胶；</p> <p>5、五金配件：所有五金件作防锈、防腐处理；</p> <p>6. 依据GB/T3324-2024、GB18584-2024、GB/T35607-2024标准：底脚平稳性≤2.0mm, 木制品表面理化性能-漆膜：耐液性应不低于3级(1级最好，5级最差)；耐湿热应不低于3级(1级最好，5级最差)；耐干热应不低于3级(1级最好，5级最差)；附着力应不低于3级(0级最好，5级最差)；耐冷热温差无鼓泡、裂缝和明显失光；耐磨性应不低于3级(1级最好，4级最差)；抗冲击应不低于4级(1级最好，5级最差)；力学性能-桌类强度和耐久性符合要求；有害物质(甲醛释放量：绿色产品值≤0.04mg/m<sup>3</sup>、苯：绿色产品值≤0.03mg/m<sup>3</sup>、甲苯：绿色产品值≤0.08mg/m<sup>3</sup>、二甲苯：绿色产品值≤0.10mg/m<sup>3</sup>、总挥发性有机化合物(TVOC)：绿色产品值≤0.25mg/m<sup>3</sup>；可迁移有害元素限量：砷≤25mg/kg、镉≤60mg/kg、钡≤1000mg/kg、镉≤75mg/kg、铬≤60mg/kg、铅≤90mg/kg、汞≤60mg/kg、硒≤500mg/kg；</p>	套	8		
9	铁质资料柜	<p>规格：850*390*1800mm。</p> <p>1、基材：采用厚≥1.0mm冷轧钢板，光泽度好，抗冲击。</p> <p>2、静电喷塑，涂层应光滑均匀，色泽一致，应无流挂、疙瘩、皱皮、飞漆等缺陷；</p> <p>3、五金配件：所有五金件作防锈、防腐处理；</p>	个	8		
10	茶水柜	<p>800*400*800mm</p> <p>贴面材料：采用环保三聚氰胺浸渍胶膜纸贴面，甲醛释放量≤1.5mg/L；</p> <p>2、基材：采用环保实木颗粒板，甲醛释放量≤0.05mg/m<sup>3</sup>；挥发性有机化合物：苯≤10 μg/m<sup>3</sup>；甲苯≤20 μg/m<sup>3</sup>；二甲苯≤20 μg/m<sup>3</sup>；总挥发性有机化合物(TVOC)≤0.50mg/(m<sup>2</sup>·h)；</p> <p>3、封边用材：采用PVC封边条，应无开裂；无龟裂、无鼓泡、无变色、无起皱；甲醛释放量≤0.5mg/L；氯乙烯单体≤5mg/kg；可溶性重金属(≥8项)检测合格；</p>	个	5		

		<p>4、热熔胶：采用环保热熔胶，苯<math>\leq</math>5.0g/kg；甲苯+二甲苯<math>\leq</math>150g/kg；二氯甲烷、1,2-二氯乙烷、1,1,2-三氯乙烷、三氯乙烯<math>\leq</math>50g/kg；总挥发性有机物<math>\leq</math>5g/kg；</p> <p>5、五金配件：所有五金件作防锈、防腐处理；</p>				
11	教室教师用桌	<p>1、规格：700*500*800mm；</p> <p>2、桌面：采用橡胶木，规格700mm*500mm*<math>\geq</math>18mm，四面菱角倒<math>\geq</math>2mm的圆角，增加其四边的圆滑性、安全性，美观性，使其安全性更高，可预防碰伤。（外观尺寸偏差范围允许<math>\pm</math>5mm，材料厚度不允许负偏离）</p> <p>3、桌立柱：采用柯木，规格44mm*33mm，四面菱角倒<math>\geq</math>2mm的圆角，增加其四边的圆滑性、安全性，美观性，使其安全性更高，可预防碰伤。（外观尺寸偏差范围允许<math>\pm</math>5mm）</p> <p>4、桌横料：采用柯木，规格：26mm*33mm，桌下面横料采用21mm*33mm，四面菱角倒2mm的圆角，增加其四边的圆滑性、安全性，美观性，使其安全性更高，可预防碰伤。（外观尺寸偏差范围允许<math>\pm</math>5mm，材料厚度不允许负偏离）</p> <p>5、桌斗围板与底板：桌围板，底板采用<math>\geq</math>7mm橡胶木贴皮多层板。</p> <p>6、第二层桌斗采用<math>\geq</math>18厚橡胶木指接板。</p>	张	14		
12	教室里教师用椅	<p>1、靠背材质：采用环保级PP耐冲击、高韧性塑料，全新料一体射出成型，尺寸：400mm<math>\times</math>310mm（<math>\pm</math>2mm），表面麻面或纹理处理，不反光，设有通风孔及手提口；</p> <p>2、坐垫材质：采用环保级PP耐冲击、高韧性塑料，全新料一体射出成型，尺寸：400mm<math>\times</math>360mm（<math>\pm</math>2mm），表面麻面或纹理处理，不反光，设计符合人体工程学弧形设计，久坐舒适，设有阵列排布通风孔；</p> <p>3、钢管材质及形状：采用椭圆型钢管，地脚采用25mm<math>\times</math>54mm<math>\times</math><math>\geq</math>1.5mm拱形设计；外管采用30mm<math>\times</math>60mm<math>\times</math><math>\geq</math>1.2mm扁圆形钢管；内管采用20mm<math>\times</math>49mm<math>\times</math><math>\geq</math>1.2mm扁圆形钢管；靠背管采用20mm<math>\times</math>40mm<math>\times</math><math>\geq</math>1.2mm椭圆管；采用全周满焊焊接而成，结构牢固，长期使用也不会产生摇晃、松散的现象；</p> <p>4、表面涂装：焊接完成之钢管架，经静电粉末喷涂。长时间使用不会产生表面漆剥落现象；</p> <p>5、高度调节：螺丝升降式；</p> <p>6、脚垫材质：采用环保PP塑料一级新料一体成型，不得采用回收料生产；</p>	把	20		

		7、颜色可选；				
13	普通黑板	<p>1、基本尺寸：4000mm×1200mm；</p> <p>2、书写面颜色：绿色；</p> <p>3、书写板面材质：采用厚度≥0.3mm 烤漆钢板，板面墨绿色、亚光，无眩光。面板应在使用含有洗涤剂和消毒剂的温水（80℃）擦洗时不变色，无表皮脱落。不得因空气温度变化发生扭曲、变形、发霉、生锈、面瓷漆脱落；</p> <p>4、内芯材料：夹层采用防潮、吸音高强度蜂窝板。厚度≥14mm，面层无折痕，整张平整无接缝；</p> <p>5、边框材料：铝合金边框，颜色为电泳亚光香槟色。厚度≥0.7mm；</p> <p>6、包角材料：采用防老化、抗疲劳 ABS 工程塑料，流线型设计，无尘角，一次成型模具。颜色与铝合金框相近；</p> <p>7、板面保护：所用的书写面板附有无色透明保护膜，在正式使用前撕去；</p> <p>8、易写性：用白板笔书写，字迹清晰，易写易擦；</p> <p>9、易擦性：要求用普通板擦擦拭，干擦没有清晰的残留迹。</p>	块	14		
14	弓字椅	<p>1、规格：570*500*1000mm；</p> <p>2、面料：选用环保西皮，皮面光泽度好，厚度适中，且手感良好；</p> <p>3、海绵：采用高弹力聚氨酯阻燃海绵，无污染、无刺激性气味，软硬适中，回弹性能好，不变形；</p> <p>4、骨架：一体成型曲木板。依据人体工程学原理设计，曲木板经模具高频热压成型，板材厚度 12-16mm，经防潮、防腐、防蛀等环保处理；</p> <p>5、脚架：采用厚≥2.0mm 钢制弓型脚架，经过酸洗、磷化、防锈处理，表面涂料平整光滑不起泡，无流挂；</p> <p>6、脚垫：尼龙材料脚垫。</p>	把	10		
15	教师办公椅	<p>580*585*970mm</p> <p>1、面料：采用阻燃网布，环保无异味；</p> <p>2、海绵：采用环保阻燃海绵，外观：颜色均匀，无杂色、黄芯，无气孔，无裂缝，无污渍；</p> <p>3、≥2.0mm厚度弓形脚架；</p> <p>4、依据QB/T1950-2024标准：产品表面理化性能金属喷漆（塑）涂层：耐盐浴符合要求；依据GB/T9286-2021标准：产品表面理化性能金属喷漆（塑）涂层：附着力不低于2级（0级为最高级）；</p> <p>5、依据QB/T3827-1999、QB/T3832-1999检测标准：乙酸盐雾试验(ASS)法不</p>	把	38		

		低于120h:涂层本身耐腐蚀等级不低于9级，涂层对基体保护等级不低于9级；				
16	条桌	1200*400*750mm 1、贴面材料：采用环保木皮贴面，厚度≥0.6mm，经过防虫防腐处理，纹理清晰，颜色均匀平整。 2、基材：采用符合或优于“E1级”的“中密度纤维板”，经防虫、防腐化学处理，强度大，稳定性好，抗弯力强，不易变形。 3、油漆：采用环保木器油漆，工序采用五底三面的八道油漆涂装工艺，保证产品光泽、平整、纹理清晰； 4、胶粘剂：采用环保胶粘剂；	张	2		
	窗帘：					
1	窗帘	1、材质：涤纶，全遮光，≥99%的“物理遮光”，无异味，耐用、抗皱、垂坠、不粘毛、不易变形、吸湿性小，易洗。 2、褶皱系数：不小于1.6倍 3、含罗马杆、座子、环扣、封头等及安装调试。 4、依据GB 18401-2010标准：甲醛含量≤20mg/kg；无异味；染色牢度：耐水(变色、沾色)、耐酸汗渍(变色、沾色)、耐碱汗渍(变色、沾色)、耐干摩擦均≥3级；	米	1300		

注：1. 以上技术要求投标人须满足或优于，否则投标无效。

2. 为保证产品质量，预成交供应商中标后7天内需提供符合以上技术参数要求的“实木床、床垫、实木柜、实木床头柜、实木桌、实木椅、茶几、双人沙发、公寓组合床、三人写字桌”的样品各1套至采购人进行查验封存，作为验收依据。如提供不全或不符合要求的，将报政府采购监督管理部门，由此引发的一切责任全部由中标供应商承担。

### 三、商务要求

1、付款方式：本项目合同范围内全部货物最终验收合格后，支付至合同金额的95%，余款（合同金额的5%）于验收合格满一年后在15天内无息一次付清。

2、交货时间：签订合同之日起40日内全部完成安装调试合格并交付使用。

3、交货地点：采购人指定地点。

4、货物要求

4.1成交供应商所提供的全部货物及所有附件必须都配备齐全，所有货物必须为原厂原装、全新产品，无污染、表面无划损、无任何缺陷隐患，符合国家行业有关质量标准的。。

4.2货物应采用国家或专业标准防护措施进行包装，使包装应适应于海运、或空运、或陆上长距离运输，并有良好的防潮、防震、防锈和防粗暴装卸等保护措施，确保货物安全无损运抵现场。由于包装不善所引起的货物锈蚀、损坏和损失造成的后果均由成交供应商承担。

4.3成交供应商交货时，须提供设备的全部资料，如产品合格证、装箱单、使用说明书、易损件清单、备品备件清单、出厂检验报告、质量保证书、维护保养规程等。

4.4成交供应商应保证采购人在使用该货物或其任何一部分时不受第三方提出侵犯专利权、商标权、著作权、工业设计权或其它知识产权起诉的指控。任何第三方如果提出此方面指控均与采购人无关，成交单位应与第三方交涉并承担可能发生的一切法律责任、费用和后果，若采购人因此而遭致损失，则成交供应商赔偿采购人一切经济损失。

5、验收：

5.1初验：货物到现场后，成交供应商和采购人共同对到的货物数量、外观、质量等进行检查，双方书面确认后开始安装、调试。

5.2最终验收：本项目所供货物全部安装调试完成以后，采购人组织相关技术专家或委托第三方专业机构参与项目的验收。验收标准：①符合招标文件和投标文件中承诺的技术参数及各项要求；②符合中华人民共和国国家安全质量标准、环保标准或行业标准；③货物来源国家官方标准（若适用）；最终验收所产生的一切费用由成交供应商承担。在验收过程中发现数量不足或有质量等问题，成交供应商应负责按照采购人的要求采取补足、更换或退货等措施妥善处理，由此造成的一切损失由成交供应商自行承担。对于不合格的货物，成交供应商必须在5天内及时完成更换，并保证验收合格。5天内不能更换的或更换后验收不合格，采购人有权要求终止合同并追究相应损失和法律责任，由此所造成的一切损失由成交供应商独自承担。

5.3 采购人可对本项目货物随机抽样送国家认可的检测机构按成交供应商投标文件中响应的技术参数指标进行检测（检测费用由成交供应商承担）。投标文件中响应的检测报告将一并作为佐证依据。若采购人第一次检测不合格（检测结果低于投标文件中响应的技术参数指标和检测报告的标准），给予成交供应商第二次复检的权利，如第二次复检仍不合格，采购人要求终止本项目合同并追究相应损失和法律责任，同时由此所造成的一切损失由成交供应商独自承担，最终验收所产生的一切费用由成交供应商承担。

## **6、售后服务：**

6.1 货物免费质量保证期为：不少于36个月（成交供应商有优于招标文件承诺的以其承诺为准），质保期自采购人在验收报告上签署“验收合格”之日起计算。质保期内成交供应商对所供货物实行包修、包换、包退、包维护保养，质量保证期内的维修发生的一切费用由成交供应商承担。

6.2 在免费质量保证期内，如果货物发生故障，成交供应商应承诺提供 7\*24 小时售后服务。成交供应商应在接到采购人通知后2小时做出响应，并在24小时内赶到故障现场并解决故障，如超过24小时不能排除故障，成交供应商应在48小时内免费提供不低于故障设备规格型号同档次的替代设备。质量保证期内所有产品保修服务方式均为上门保修，即由成交供应商派员到采购人使用现场维修；质保期内，成交供应商需派出专业维修技术人员不定期对本项目货物进行检修保养，一年内不少于2次免费巡回检修保养。

6.3 质量保证期期满后，成交供应商向采购人提供终身维修服务，由此产生的相关服务和备品配件等费用由采购人承担。其费用按不高于材料成本价和历次服务费的标准执行，否则采购人有权按自己核定的价格向供应商付款。

## **7、其他要求：**

7.1 因本项目为交钥匙项目，清单未列出但影响采购方使用的，成交供应商必须解决，采购单位不会因此支付任何费用。项目所需的货物设计、货物、材料、制造、配套材料、辅材、专用工具、备品备件、包装、仓储、运输、转运、装卸、安装、调试、检测、计量检定、验收、培训、保险、技术支持、税金、售后服务、质保期内维修材料、缺陷期间维护及为完成该项目不可预见的费用等一切费用均包含在投标报价总价中。投标人应充分考虑本项目合同实施期间可能发生的一切费用，并承担由此而带来的风险。凡投标人在报价中未列明但又是建成该项目所必备的项目或遗漏项目，采购人将一律视为已包括在其报价中。如有遗漏由投标人负责，中标价不得调整。

7.2所供本项货物技术参数不仅限于技术参数中所列要求，若货物具有国家相应强制标准，所投货物必须符合。

7.3为保证所供本项目货物质量：①招标代理机构和采购人有权在确定中标(成交)结果后、签订政府采购合同前，核实成交供应商投标文件中所有佐证材料原件的真实性。成交供应商须提供其在投标文件中提供的所有佐证材料（包括但不限于：检测报告、认证证书）的原件及真实有效的证明材料(包括但不限于：检验报告对应的发票、委托合同、支付检验费用的转账单、送检产品发往检验机构的物流单等)供采购人核查，核查到的真实有效内容与投标文件中提供内容不一致，报政府采购监管部门按虚假响应处理。成交供应商应对提供虚假佐证材料行为承担相应的一切责任。②招标代理机构和采购人有权对本项目所有货物随机抽取样品，送往国家有关部门认定具备检测资质的机构进行检测鉴定。按照国家相关标准、规范及投标文件承诺的需求进行检测，检测所产生的所有费用由成交供应商承担。若检测时需做破坏性试验的产品，其数量将不计入最终供货数量。如检测结果不能满足招标文件要求和投标文件的响应相关要求及国家相应强制标准的，将视为违约不能交付合格货物，**采购人根据法律要求报送有关单位，并退回所有已供货物，且采购人将有权终止本项目合同并追究相应损失和法律责任，同时由此所造成的一切损失由成交供应商独自承担。**

**注：以上商务要求投标人须满足或优于，否则投标无效。**

## 第六章 评标标准

### 一、符合性审查

不符合下列情况之一的，其投标将作无效投标处理

- (1) 通过电子化政府采购系统提交的投标文件须正常打开；
- (2) 须提交开标一览表、分项报价表、开标一览表明细，开标一览表明细表中应列出分项报价；
- (3) 须提交唯一固定报价；
- (4) 报价不得超过最高限价；
- (5) 投标有效期应满足招标文件要求；
- (6) 应按招标文件“第四章格式”的规定提供资格证明文件；
- (7) 应按招标文件要求签字、签章，签字（签章）人应有法定代表人的有效授权；
- (8) 响应内容不得与事实不符或虚假投标；
- (9) 没有招标文件规定的其它无效投标情形。

### 二、评分标准

□ 采用综合评分法，由评标委员会按照以下评审内容，对资格性和符合性审查合格的投标文件进行价格、技术和商务综合比较与评价。投标文件满足招标文件全部实质性要求，且按照评审因素的量化指标评审得分最高的投标人为中标候选人。

评审因素	评审内容	分值
<b>一、价格评分（30分）</b>		
报价	采用低价优先计算，即满足招标文件要求且投标价格最低的投标报价为评标基准价，其价格分满分30分。其他投标人的价格分统一按照下列公式计算： 投标报价得分=（评标基准价/投标报价）×30×100%（精确到两位小数位，两位小数位后的实行四舍五入）。 执行小微企业与国产产品优惠政策（优惠10%+20%）	30分

	注:评标委员会认为投标人的报价明显低于其他通过符合性审查投标人的报价,有可能影响产品质量或者不能诚信履约的,应当要求其在评标现场(系统上)合理的时间内提供(电子)书面说明书及相关证明材料;投标人不能证明其报价合理性的,评标委员会应当将其作为无效投标处理	
<b>二、技术评分 (40分)</b>		
技术参数 响应情况	完全响应招标文件“技术需求”中所有实质性条款,任何一项不满足作 投标无效处理。 <b>评审依据:</b> 技术需求响应/偏离表。	符合 性审 查
实木床	1. 依据 LY/T 1985-2011 标准:可接触的实木部件中五氯苯酚(PCP) ≤ 0.1mg/kg; 依据 GB/T4893.1-2021 标准:木制件表面理化性能-漆膜:耐 液性>3 级(1 级最好、5 级最差); 依据 GB/T 4893.2-2020 标准:木 制件表面理化性能-漆膜:耐湿热>3 级(1 级最好、5 级最差); 依据 GB/T4893.3-2020 标准:耐干热应>3 级(1 级最好、5 级最差); 依据 GB/T4893.4-2023 标准:木制件表面理化性能-漆膜:附着力>3 级(0 级最好、5 级最差); 依据 GB/T 4893.7-2013 标准:木制件表面理化性 能-漆膜:耐冷热温差应无鼓泡、裂缝和明显失光; 依据 GB/T 4893.8- 2023 标准:木制件表面理化性能-漆膜:耐磨性>3 级(1 级最好、4 级 最差); 依据 GB/T4893.9-2013 标准:抗冲击>3 级(1 级最好、5 级最 差)。 <b>满足全部要求得 2 分,部分满足不得分。</b> 2. 依据 GB/T39600-2021 标准:甲醛释放量 ENF 级 ≤0.002mg/m <sup>3</sup> ; 依据 GB/T17657-2022 标准:木制件表面理化性能-软、硬质覆面:耐污染性 能应>3 级(5 级最好、1 级最差)、耐冷热循环(无裂缝、开裂、起 皱、鼓泡现象)、耐划痕(表面无整圈划痕); 依据 GB/T 4893.3-2020 标准:木制件表面理化性能-软、硬质覆面:耐干热>3 级(1 级最好、 5 级最差); 依据 GB/T 4893.2-2020 标准:木制件表面理化性能-软、 硬质覆面:耐湿热应>3 级(1 级最好、5 级最差); 依据 GB/T4893.8- 2023 标准:木制件表面理化性能-软、硬质覆面:耐磨性>3 级(1 级最 好、4 级最差); 依据 GB/T4893.9-2013 标准:木制件表面理化性能- 软、硬质覆面:抗冲击>3 级(1 级最好、5 级最差)。 <b>满足全部要求得</b>	4分

	<p>1 分，部分满足不得分。</p> <p>3. 依据 GB28008-2024 标准：基本结构安全符合要求；依据 GB18584-2024 标准：有害物质限量：甲醛<math>\leq 0.01\text{mg}/\text{m}^3</math>、苯<math>\leq 0.001\text{mg}/\text{m}^3</math>、甲苯<math>\leq 0.004\text{mg}/\text{m}^3</math>、二甲苯<math>\leq 0.005\text{mg}/\text{m}^3</math>、总挥发性有机化合物（TVOC）<math>\leq 0.014\text{mg}/\text{m}^3</math>；可迁移有害元素限量：锑<math>\leq 0.02\text{mg}/\text{kg}</math>、钡<math>\leq 0.02\text{mg}/\text{kg}</math>、铅<math>\leq 0.02\text{mg}/\text{kg}</math>、镉<math>\leq 0.02\text{mg}/\text{kg}</math>、硒<math>\leq 0.02\text{mg}/\text{kg}</math>、砷<math>\leq 0.02\text{mg}/\text{kg}</math>、铬<math>\leq 0.02\text{mg}/\text{kg}</math>、汞<math>\leq 0.02\text{mg}/\text{kg}</math>。满足全部要求得 1 分，部分满足不得分。</p> <p>。 </p> <p><b>评审依据：</b>提供具有 CMA 标识的检测报告原件扫描件加盖投标人公章佐证，检测报告需完整，未提供完全或不符合要求的报告均不得分。</p>	
实木椅	<p>1. 依据 LY/T 1985-2011 标准：可接触的实木部件中五氯苯酚（PCP）<math>\leq 0.1\text{mg}/\text{kg}</math>；依据 GB/T4893.1-2021 标准：木制品表面理化性能-漆膜：耐液性<math>&gt;3</math>级（1级最好、5级最差）；依据 GB/T 4893.2-2020 标准：木制品表面理化性能-漆膜：耐湿热应<math>&gt;3</math>级（1级最好、5级最差）；依据 GB/T4893.3-2020 标准：耐干热<math>&gt;3</math>级（1级最好、5级最差）；依据 GB/T4893.4-2023 标准：木制品表面理化性能-漆膜：附着力<math>&gt;3</math>级（0级最好、5级最差）；依据 GB/T 4893.7-2013 标准：木制品表面理化性能-漆膜：耐冷热温差应无鼓泡、裂缝和明显失光；依据 GB/T 4893.8-2023 标准：木制品表面理化性能-漆膜：耐磨性<math>&gt;3</math>级（1级最好、4级最差）；依据 GB/T4893.9-2013 标准：抗冲击<math>&gt;3</math>级（1级最好、5级最差）。满足全部要求得 1 分，部分满足不得分。</p> <p>2. 依据 GB/T39600-2021 标准：甲醛释放量 ENF 级<math>\leq 0.002\text{mg}/\text{m}^3</math>；依据 GB/T10357.2-2013 标准：力学性能-稳定性：椅子向前倾翻试验（座面静载荷 600N），向前倾翻力不小于 20N, 无倾翻；无扶手椅侧向倾翻试验（座面静载荷 600N），无扶手椅侧向倾翻试验力不小于 20N, 无倾翻；椅子向后倾翻试验（座面静载荷 600N），向后倾翻力不小于 80N，无倾翻；满足全部要求得 1 分，部分满足不得分。</p> <p>3. 依据 GB28008-2024 标准：基本结构安全符合要求；依据 GB18584-2024 标准：有害物质限量：甲醛<math>\leq 0.01\text{mg}/\text{m}^3</math>、苯<math>\leq 0.001\text{mg}/\text{m}^3</math>、甲苯<math>\leq 0.004\text{mg}/\text{m}^3</math>、二甲苯<math>\leq 0.005\text{mg}/\text{m}^3</math>、总挥发性有机化合物（TVOC）<math>\leq</math></p>	3分

	<p>0.014mg/m<sup>3</sup>；可迁移有害元素限量：镉≤0.02mg/kg、钡≤0.02mg/kg、铅≤0.02mg/kg、镉≤0.02mg/kg、硒≤0.02mg/kg、砷≤0.02mg/kg、铬≤0.02mg/kg、汞≤0.02mg/kg。<b>满足全部要求得1分，部分满足不得分。</b></p> <p><b>评审依据：</b>提供具有CMA标识的检测报告原件扫描件加盖投标人公章佐证，检测报告需完整，未提供完全或不符合要求的报告均不得分。</p>	
实木桌	<p>1. 依据GB/T3324-2024标准：木制品表面理化性能-漆膜：耐液性&gt;3级(1级最好，5级最差)；耐湿热&gt;3级(1级最好，5级最差)；耐干热&gt;3级(1级最好，5级最差)；附着力&gt;3级(0级最好，5级最差)；耐冷热温差无鼓泡、裂缝和明显失光；耐磨性&gt;3级(1级最好，4级最差)；抗冲击&gt;3级(1级最好，5级最差)；力学性能（桌几类强度和耐久性、桌类稳定性）符合要求；<b>满足全部要求得1分，部分满足不得分。</b></p> <p>2. QB/T 4371-2012标准：抗菌性能：抑菌率（含不限于：大肠埃希氏菌、金黄色葡萄球菌）&gt;99%，具有较好的抗菌效果；依据JC/T 2039-2010标准：防霉菌等级（含不限于：绿色木霉、黑曲霉）等级均达0级（0级为最高等级）。<b>满足全部要求得1分，部分满足不得分。</b></p> <p>3. 依据GB/T 1927.17-2021标准：冲击韧性≥60kJ/m<sup>2</sup>；依据GB/T36022-2018标准：氨释放量（干燥器法）≤0.01mg/L；依据GB/T 40908-2021标准：有机磷阻燃剂未检出；<b>满足全部要求得1分，部分满足不得分。</b></p> <p>4. 依据GB18584-2024标准：有害物质限量：（甲醛、苯、甲苯、二甲苯、总挥发性有机化合物（TVOC）均未检出；可迁移有害元素限量（镉、钡、铅、镉、硒、砷、铬、汞）均未检出；依据GB/T 1927.10-2021标准：抗弯弹性模量≥10000MPa；依据：GB/T 21604-2022标准：急性皮肤刺激性/腐蚀性试验：无刺激性；<b>满足全部要求得1分，部分满足不得分。</b></p> <p>5. 依据GB/T39600-2021标准：甲醛释放量（气候箱法）ENF级≤0.002mg/m<sup>3</sup>；依据GB/T 42996.1-2023标准：木家具产品中重点化学物质：乙醛、环乙酮未检出；<b>满足全部要求得1分，部分满足不得分。</b></p> <p><b>评审依据：</b>提供具有CMA标识的检测报告原件扫描件加盖投标人公章佐证，检测报告需完整，未提供完全或不符合要求的报告均不得分。</p>	5分
实木柜	<p>1. 依据 GB/T3324-2024 标准：木制品表面理化性能-漆膜：耐液性&gt;3 级</p>	5分

(1级最好, 5级最差); 耐湿热>3级(1级最好, 5级最差); 耐干热>3级(1级最好, 5级最差); 附着力>3级(0级最好, 5级最差); 耐冷热温差无鼓泡、裂缝和明显失光; 耐磨性>3级(1级最好, 4级最差); 抗冲击>3级(1级最好, 5级最差); **满足全部要求得1分, 部分满足不得分。**

2. 依据 GB/T35607-2024 标准: 可接触的实木部件中五氯苯酚 (PCP)  $\leq 0.1\text{mg/kg}$ 、品质属性: 产品寿命-柜类-拉门耐久性 $\geq 8$ 万次(没有任何构件、接头或部件断裂; 不存在拟刚性接头松动; 没有损害功能的损害; 活动部件的活动灵活); 依据 GB/T3324-2024 标准: 柜架类强度和耐久性、稳定性符合要求; 依据 GB/T 1927.17-2021 标准: 冲击韧性 $\geq 50\text{kJ/m}^2$ ; 依据 GB/T36022-2018 标准: 氨释放量(干燥器法) $\leq 0.01\text{mg/L}$ ; 依据 GB/T 40908-2021 标准: 有机磷阻燃剂未检出; QB/T 4371-2012 标准: 抗菌性能: 抑菌率(含不限于: 巨兽普里斯特氏菌、脑膜炎奈瑟菌) $>99\%$ , 具有较好的抗菌效果; 依据 JC/T 2039-2010 标准: 防霉菌等级(含不限于: 构巢曲霉、须癣毛癣菌)等级均达 0 级(0 级为最高等级); **满足全部要求得1分, 部分满足不得分。**

3. 依据 GB18584-2024 标准: 甲醛 $\leq 0.01\text{mg/m}^3$ 、苯 $\leq 0.001\text{mg/m}^3$ 、甲苯 $\leq 0.004\text{mg/m}^3$ 、二甲苯 $\leq 0.005\text{mg/m}^3$ 、总挥发性有机化合物 (TVOC)  $\leq 0.014\text{mg/m}^3$ ; 可迁移有害元素限量: 镉 $\leq 0.02\text{mg/kg}$ 、钡 $\leq 0.02\text{mg/kg}$ 、铅 $\leq 0.02\text{mg/kg}$ 、镉 $\leq 0.02\text{mg/kg}$ 、硒 $\leq 0.02\text{mg/kg}$ 、砷 $\leq 0.02\text{mg/kg}$ 、铬 $\leq 0.02\text{mg/kg}$ 、汞 $\leq 0.02\text{mg/kg}$ ; 多溴二苯醚 $\leq 50\text{mg/kg}$ 。依据 GB/T39600-2021 标准: 甲醛释放量(气候箱法) ENF 级 $\leq 0.002\text{mg/m}^3$ ; 依据 GB/T 44689-2024 标准: 气味分级达到 0 级(0 级最好, 4 级最差); 依据 GB/T 42996.1-2023 标准: 木家具产品中重点化学物质: 乙醛未检出; **满足全部要求得1分, 部分满足不得分。**

4. 依据 GB 20286-2006 标准: 阻燃性能(热释放速率峰值 $\leq 20\text{kW}$ ; 5min 内放出的总能量 $\leq 5\text{MJ}$ ; 最大烟密度 $\leq 32\%$ ); **满足全部要求得1分, 部分满足不得分。**

5. 依据 GB/T 13942.1-2009 标准: 天然耐腐性: 木材天然耐腐等级(含不限于: 密粘褶菌)达到 I 级(I 级最好, IV 级最差)。依据

	<p>LY/T3036-2018 标准：吸湿性试验：高湿处理前含水率<math>\geq 8\%</math>，高湿处理后含水率<math>\leq 12\%</math>；<b>满足全部要求得 1 分，部分满足不得分。</b></p> <p><b>评审依据：</b>提供具有 CMA 标识的检测报告原件扫描件加盖投标人公章佐证，检测报告需完整，未提供完全或不符合要求的报告均不得分</p>	
公寓组合床	<p>1、依据GB/T28416-2012标准：交替暴露在腐蚀气体、中性盐雾及干燥环境加速腐蚀试验<math>&gt; 160\text{h}</math>后，表面无腐蚀生锈等现象。<b>满足全部要求得1.5分，部分满足不得分。</b></p> <p>2. 依据GB/1741-2020标准：防霉性能-耐霉菌性能等级达0级（没有生长）；依据QB/T4371-2012标准：抗菌性能（含不限于：肺炎克雷伯氏菌）抑菌率<math>\geq 99.9\%</math>，具有较好的抗菌效果。<b>满足全部要求得1.5分，部分满足不得分。</b></p> <p>3. 依据GB/T35607-2024标准：甲醛释放量：绿色产品值<math>&lt; 0.05\text{mg}/\text{m}^3</math>。<b>满足全部要求得1.5分，部分满足不得分。</b></p> <p>4. 依据QB/T 3832-1999、QB/T 3827-1999标准：乙酸盐雾试验 (ASS) <math>&gt; 120\text{h}</math>：涂层本身耐腐蚀等级<math>&gt; 9</math>级；涂层对基体保护等级<math>&gt; 9</math>级。<b>满足全部要求得1.5分，部分满足不得分。</b></p> <p><b>评审依据：</b>提供具有CMA标识的检测报告原件扫描件加盖投标人公章佐证，检测报告需完整，未提供完全或不符合要求的报告均不得分。</p>	6分
公寓椅	<p>1. 依据GB/T11345-2023标准：焊缝等级：焊缝无损检测达到B级；依据GB/T15596-2021标准：自然老化<math>\geq 500\text{h}</math>：无明显粉化；<b>满足全部要求得1分，部分满足不得分。</b></p> <p>2. 依据GB/T1741-2020标准：耐霉菌性能等级（包含不限于：链格孢、桔青霉）0级不生长(0级为最高等级)；依据QB/T4371-2012标准：抗菌性能（包含不限于：粘质沙雷伯氏菌）：抑菌率<math>\geq 99.9\%</math>，具有较好的抗菌效果；<b>满足全部要求得1分，部分满足不得分。</b></p> <p>3. 依据GB/T 35607-2024标准：甲醛释放量：绿色产品值<math>&lt; 0.05\text{mg}/\text{m}^3</math>；依据GB/T9286-2021标准：产品表面理化性能-金属喷漆（塑）涂层：附着力达0级（0级为最高级）；依据QB/T1950-2024标准：耐盐浴：划道两侧3mm外，无鼓泡、锈蚀、剥落和起皱等现象；<b>满足全部要求得1分，部分满足不得分。</b></p>	4分

	<p>4. 依据QB/T 3832-1999、QB/T 3827-1999标准：乙酸盐雾试验 (ASS) &gt; 120h：涂层本身耐腐蚀等级&gt;9级；涂层对基体保护等级&gt;9级。<b>满足全部要求得1分，部分满足不得分。</b></p> <p><b>评审依据：</b>提供具有CMA标识的检测报告原件扫描件加盖投标人公章佐证，检测报告需完整，未提供完全或不符合要求的报告均不得分。</p>	
课桌	<p>1. 依据QB/T3827-1999、QB/T3832-1999检测标准：乙酸盐雾试验 (ASS) 法 &gt; 120h:涂层本身耐腐蚀等级&gt;9级；涂层对基体保护等级&gt;9级；依据GB/T21608-2008标准：皮肤致敏反应试验：阴性（无刺激性）；<b>满足全部要求得1分，部分满足不得分。</b></p> <p>2. 依据QB/T4767-2014标准：理化性能-金属喷涂层-涂层厚度：60-130 μm；依据GB/T9286-2021标准：产品表面理化性能-金属喷漆（塑）涂层：附着力&gt;2级（0级为最高级）；依据QB/T1950-2024标准：耐盐浴：划道两侧3mm外，应无鼓泡、锈蚀、剥落和起皱等现象；<b>满足全部要求得1分，部分满足不得分。</b></p> <p>3. 依据GB/T 1741-2020标准：防霉性能（含不限于：出芽短梗霉、绳状青霉）：耐霉菌性能等级0级不生长（0级为最高等级）；依据QB/T4371-2012标准：抗菌性能（含不限于：甲型副伤寒沙门氏菌）：抑菌率≥99.9%，具有较好的抗菌效果。<b>满足全部要求得1分，部分满足不得分。</b></p> <p><b>评审依据：</b>提供具有CMA标识的检测报告原件扫描件加盖投标人公章佐证，检测报告需完整，未提供完全或不符合要求的报告均不得分。</p>	3分
课凳	<p>1. 依据GB/T19746-2018标准：盐溶液周浸试验&gt;160h：试验的质量损失率&lt;0.1g/m<sup>2</sup>，表面涂层未被腐蚀。依据GB/T9286-2021标准：产品表面理化性能-金属喷漆（塑）涂层：附着力&gt;2级（0级为最高级）；<b>满足全部要求得1分，部分满足不得分。</b></p> <p>2. 依据GB/T2651-2023标准：横向拉伸试验-抗拉强度：&gt;660MPa。依据GB/T1740-2007标准：耐湿热&gt;100h：无生锈、无起泡、无变色、无开裂。<b>满足全部要求得1分，部分满足不得分。</b></p> <p>3. 依据QB/T 3832-1999、QB/T 3827-1999标准：乙酸盐雾试验 (ASS) &gt; 120h，涂层本身耐腐蚀等级&gt;9级；涂层对基体保护等级&gt;9级。<b>满足全部要求得1分，部分满足不得分。</b></p>	3分

	<p><b>评审依据：</b>提供具有CMA标识的检测报告原件扫描件加盖投标人公章佐证，检测报告需完整，未提供完全或不符合要求的报告均不得分。</p>	
窗帘	<p>1. 依据 GB 18401-2010 标准：甲醛含量未检出；异味：无异味；染色牢度：耐水(变色、沾色)、耐酸汗渍(变色、沾色)、耐碱汗渍(变色、沾色)、耐干摩擦：均<math>\geq 4</math>级；<b>满足全部要求得 1 分，部分满足不得分。</b></p> <p>2. 依据 GB/T 17591-2025：阻燃织物燃烧性能达 B1 级；依据 GB/T20383-2006 标准：致敏性分散染料：<math>\leq 0.5\text{mg/kg}</math>；<b>满足全部要求得 1 分，部分满足不得分。</b></p> <p>3. 依据 GB/T8628-2013、GB/T8629-2017、GB/T8630-2013 标准：水洗尺寸变化率(%)：经向<math>+2.0\sim-2.0</math>，纬向<math>+2.0\sim-2.0</math>；<b>满足全部要求得 1 分，部分满足不得分。</b></p> <p>4. 依据 GB/T 18830-2009 标准：防紫外线性能：UPF 值<math>&gt;40</math>，T(UVA) 平均透射比<math>\leq 3.5\%</math>，UVB 平均透射比<math>\leq 3.2\%</math>；依据 GB/T 24253-2009 标准：防螨性能-驱避率<math>\geq 95\%</math>；<b>满足全部要求得 1 分，部分满足不得分。</b></p> <p><b>评审依据：</b>提供具有CMA标识的检测报告原件扫描件加盖投标人公章佐证，检测报告需完整，未提供完全或不符合要求的报告均不得分。</p>	4分
办公椅	<p>1. 依据QB/T1950-2024标准：产品表面理化性能金属喷漆（塑）涂层：耐盐浴：划道两侧3mm外，无鼓泡、锈蚀、剥落和起皱等现象；依据GB/T9286-2021标准：产品表面理化性能金属喷漆（塑）涂层：附着力<math>&gt;2</math>级（0级为最高级）；<b>满足全部要求得1分，部分满足不得分。</b></p> <p>2. 依据QB/T3827-1999、QB/T3832-1999检测标准：乙酸盐雾试验(ASS)法<math>&gt;120\text{h}</math>：涂层本身耐腐蚀等级<math>&gt;9</math>级，涂层对基体保护等级<math>&gt;9</math>级；依据QB/T4371-2012标准：抗菌性能<math>\geq 99\%</math>，具有较好的抗菌效果；<b>满足全部要求得1分，部分满足不得分。</b></p> <p><b>评审依据：</b>提供具有CMA标识的检测报告原件扫描件加盖投标人公章佐证，检测报告需完整，未提供完全或不符合要求的报告均不得分。</p>	2分
办公屏风 (屏风工	<p>依据GB/T3324-2024、GB18584-2024、GB/T35607-2024标准：底脚平稳性<math>\leq 0.9\text{mm}</math>，木制件表面理化性能-漆膜：耐液性应<math>&gt;3</math>级(1级最好，5级最差</p>	1分

作位)	<p>)；耐湿热应&gt;3级(1级最好，5级最差)；耐干热&gt;3级(1级最好，5级最差)；附着力&gt;3级(0级最好，5级最差)；耐冷热温差无鼓泡、裂缝和明显失光；耐磨性&gt;3级(1级最好，4级最差)；抗冲击应&gt;4级(1级最好，5级最差)；力学性能-桌类强度和耐久性符合要求；有害物质（甲醛释放量：绿色产品值&lt;0.04mg/m<sup>3</sup>、苯：绿色产品值&lt;0.03mg/m<sup>3</sup>、甲苯：绿色产品值&lt;0.08mg/m<sup>3</sup>、二甲苯：绿色产品值&lt;0.10mg/m<sup>3</sup>、总挥发性有机化合物（TVOC）：绿色产品值&lt;0.25mg/m<sup>3</sup>；可迁移有害元素限量（砷、锑、钡、镉、铬、铅、汞、硒）均未检出；<b>满足全部要求得1分，部分满足不得分。</b></p> <p><b>评审依据：</b>提供具有CMA标识的检测报告原件扫描件加盖投标人公章佐证，检测报告需完整，未提供完全或不符合要求的报告均不得分。</p>	
<b>三、商务评分（30分）</b>		
商务符合性评审	<p>投标人须完全满足招标文件商务实质性条款要求，任意一项不满足作无效投标处理。</p> <p><b>评审依据：</b>提供商务需求响应/偏离表并加盖投标人公章。</p>	符合性评审
产品认证	<p>1. 所投公寓组合床、课桌、课凳、公寓椅、办公椅、茶水柜均通过中国环境标志产品认证。<b>全部满足得3分，部分满足不得分。</b></p> <p>2、所投公寓组合床、课桌、课凳、公寓椅、办公椅、讲台均通过家具防火阻燃产品认证。<b>全部满足得3分，部分满足不得分。</b></p> <p><b>评审依据：</b>提供有效期内相关证书原件扫描件加盖投标人公章佐证，未提供或提供不全不得分。</p>	6分
企业综合认证	<p>1. 所投产品“实木床、实木柜、实木桌、实木椅、双人沙发”制造商均具有中国环境标志产品认证证书【认证含软体家具、实木类家具】；<b>全部满足得分2分，部分满足不得分。</b></p> <p><b>评审依据：</b>提供有效期内相关证书扫描件加盖投标人公章及全国认证认可信息公共服务平台查询截图佐证，未提供或提供不符合要求的不得分。</p> <p>2. 所投实木床、实木柜、实木桌、实木椅、双人沙发制造商均具有质量管理体系、环境管理体系认证、职业健康安全管理体系认证，且认证范围包含不限于：实木家具、软体家具的设计、生产、销售及售后服务。</p>	6分

	<p><b>全部满足得2分，部分满足不得分。</b></p> <p><b>评审依据：</b>提供有效期内相关证书扫描件加盖投标人公章及全国认证认可信息公共服务平台查询截图佐证，未提供或提供不符合要求的不得分。</p> <p>3、所投公寓组合床、课桌、课凳、公寓椅制造商均具有质量管理体系、环境管理体系认证、职业健康安全管理体系认证，且认证范围必需包含不限于：校用家具（公寓组合床、课桌、课凳、公寓椅）的生产、销售；<b>全部满足得2分，部分满足不得分。</b></p> <p><b>评审依据：</b>提供有效期内相关证书扫描件加盖投标人公章及全国认证认可信息公共服务平台查询截图佐证，未提供或提供不符合要求的不得分。</p>	
售后服务方案	<p>投标人根据本项目需求提供售后服务方案，方案包括但不限于：①售后服务目标②售后服务流程③售后服务人员配置④维保服务⑤应急维修安排⑥配件供应与技术支持。<b>每满足一项得1.5分，满分为9分，部分满足不得分。</b></p> <p><b>评审依据：</b>提供售后服务方案加盖投标人公章佐证。</p>	9分
质保期	<p><b>质保期延长：</b>投标人在原质保期的基础上，每增加6个月免费质保期的<b>得3分，本项最高得6分，部分满足不得分。</b></p> <p><b>评审依据：</b>提供承诺函加盖投标人公章佐证。</p>	6分
响应时效	<p>投标人接到通知后30分钟内响应，2小时内到达现场，8小时内解决问题的得3分；</p> <p>投标人接到通知后2小时内响应，4小时内到达现场，24小时内解决问题的得2分；</p> <p><b>评审依据：</b>提供承诺函加盖投标人公章佐证。</p>	3分
<p><b>注：</b>以上评审内容中所述的佐证材料（包括但不限于：检测报告、认证证书），投标人在中标后5天内须提供相关佐证材料原件，采购人会同招标代理向相关机构和相关部门核实其内容的真实性，如发现提供虚假材料问题，将报政府采购监督管理部门，由此引发的一切责任全部由中标供应商承担。</p>		